

Dell™ Inspiron™ 8200

# 擁有者手冊



## 提示、注意事項和注意



**提示：**「提示」表示可以幫助您更有效地使用電腦的重要資訊。



**注意事項：**「注意事項」表示有可能會損壞硬體或導致資料遺失，並告訴您如何避免發生此類問題。



**注意：**「注意」表示有可能會導致財產損失、人身受傷甚至死亡。

## 縮寫和簡寫用語

若要獲得有關縮寫和簡寫用語的完整清單，請參閱「[如何使用](#)」說明檔。若要存取說明檔，請參閱第 64 頁。

---

本文件中的資訊如有更改，恕不另行通知。

© 2002 年 Dell Computer Corporation。版權所有，翻印必究。

未經 Dell Computer Corporation 的書面許可，不得以任何形式進行複製。

本文中使用的商標：**Dell**、**DELL** 徽標、**DellPlus**、**DellWare**、**Inspiron**、**TrueMobile**、**Dimension**、**OptiPlex**、**Ultrasharp**、**Dellnet**、**AccessDirect**、**Dell Precision** 和 **Latitude** 是 Dell Computer Corporation 的商標；**Intel**、**Pentium** 和 **Celeron** 是 Intel Corporation 的註冊商標；**EMC** 是 EMC Corporation 的註冊商標；**GeForce2 Go** 和 **GeForce4 440 Go** 是 NVIDIA Corporation 的商標；**ATI Mobility** 和 **RADEON** 是 ATI Technologies Inc. 的商標；Microsoft 和 Windows 是 Microsoft Corporation 的註冊商標。

本文件中述及其他商標和產品名稱是指擁有相應商標和名稱的公司實體或其產品。Dell Computer Corporation 對本公司之外的商標和產品名稱不擁有任何專利權。

# 目錄

<b>注意：安全指示</b> . . . . .	<b>9</b>
一般指示 . . . . .	9
電源 . . . . .	10
電池 . . . . .	11
乘飛機旅行 . . . . .	11
EMC 指示 . . . . .	11
<b>使用您的電腦時</b> . . . . .	<b>12</b>
拆裝電腦內部元件 . . . . .	13
防止靜電損害 . . . . .	14
電池處理 . . . . .	14
人體工學操作習慣 . . . . .	15

## 1 安裝和使用您的電腦

<b>電腦導覽</b> . . . . .	<b>18</b>
前視圖 . . . . .	18
左側視圖 . . . . .	22
右側視圖 . . . . .	24
後視圖 . . . . .	27
下視圖 . . . . .	30
<b>安裝印表機</b> . . . . .	<b>31</b>
印表機纜線 . . . . .	31
連接並列印表機 . . . . .	31
連接 USB 印表機 . . . . .	32
<b>將資訊傳送至安裝有 Microsoft® Windows® XP 的新電腦</b> . . . . .	<b>33</b>

<b>使用 Windows XP 設定家用和辦公室網路</b>	<b>34</b>
<b>連接至網際網路</b>	<b>34</b>
設定網際網路連線	34
<b>複製 CD</b>	<b>35</b>
使用 Easy CD Creator Basic	36
使用空白 CD-R 光碟或空白 CD-RW 光碟	36
有用秘訣	37
如何複製 CD	37
<b>關閉電腦</b>	<b>38</b>
<b>關於模組凹槽</b>	<b>38</b>
<b>電腦關閉時替換裝置</b>	<b>39</b>
<b>電腦執行時替換裝置</b>	<b>40</b>
<b>使用鍵盤和觸控墊</b>	<b>40</b>
Dell™ AccessDirect™ 按鈕	40
數字鍵台	41
鍵盤快速鍵	42
觸控墊	44
自訂觸控墊和觸控桿	45
更換觸控桿套	45
<b>啟用紅外線感應器</b>	<b>46</b>
<b>將電視連接至電腦</b>	<b>47</b>
分離式影像與標準音效	48
分離式影像與數位音效	50
合成式影像與標準音效	52
合成式影像與數位音效	54
啟用電視的顯示設定	55
使用 S/PDIF 數位音效	56
<b>設定 Dolby 耳機</b>	<b>59</b>

<b>設定塢接裝置以連接至網路</b>	<b>59</b>
<b>電源保護裝置</b>	<b>59</b>
電湧保護器	60
線路調節器	60
不斷電供應裝置	60

## 2 解決問題

<b>尋找解決方案</b>	<b>62</b>
<b>存取說明</b>	<b>64</b>
<b>電源問題</b>	<b>64</b>
確定電腦有足夠的電力供應	65
塢接電源考量	66
<b>啟動時的錯誤訊息</b>	<b>66</b>
<b>影像和顯示幕問題</b>	<b>67</b>
如果顯示幕呈現空白	67
如果顯示不清晰	68
如果僅有部份顯示清晰	68
<b>聲音和喇叭問題</b>	<b>69</b>
如果您的內建喇叭有問題	69
如果您的外接式喇叭有問題	69
<b>印表機問題</b>	<b>70</b>
<b>數據機與網際網路連接問題</b>	<b>71</b>
<b>掃描器問題</b>	<b>72</b>
<b>觸控墊或滑鼠問題</b>	<b>72</b>
<b>外接式鍵盤問題</b>	<b>73</b>
<b>未預期字元</b>	<b>74</b>

<b>磁碟機問題</b> . . . . .	<b>74</b>
如果您無法將檔案儲存至軟式磁碟機 . . . . .	74
如果您無法播放 CD、CD-RW 或 DVD . . . . .	76
如果您無法退出 CD、CD-RW 或 DVD 光碟機承載器 . . . . .	77
如果您聽到不熟悉的刮擦聲 . . . . .	77
如果 CD-RW 光碟機停止寫入 . . . . .	77
如果您的硬碟機有問題 . . . . .	77
<b>PC 卡問題</b> . . . . .	<b>78</b>
<b>網路問題</b> . . . . .	<b>78</b>
<b>錯誤訊息</b> . . . . .	<b>79</b>
<b>一般程式問題</b> . . . . .	<b>80</b>
程式當機 . . . . .	80
程式停止回應 . . . . .	80
出現全藍畫面 . . . . .	80
出現錯誤訊息 . . . . .	80
<b>電子郵件問題</b> . . . . .	<b>81</b>
<b>解決其他技術問題</b> . . . . .	<b>81</b>
<b>如果電腦被弄濕</b> . . . . .	<b>81</b>
<b>如果電腦跌落或損壞</b> . . . . .	<b>82</b>
<b>驅動程式</b> . . . . .	<b>83</b>
什麼是驅動程式？ . . . . .	83
識別驅動程式 . . . . .	83
重新安裝驅動程式 . . . . .	84
手動重新安裝 Windows XP 的驅動程式 . . . . .	85
<b>解決軟體和硬體不相容問題</b> . . . . .	<b>86</b>
<b>使用 Microsoft® Windows® XP 系統還原</b> . . . . .	<b>87</b>
建立還原點 . . . . .	88
將電腦還原至較早前的作業狀態 . . . . .	88
復原上一次系統還原 . . . . .	89

<b>重新安裝 Microsoft® Windows® XP</b> . . . . .	<b>90</b>
在重新安裝之前 . . . . .	90
重新安裝 Windows XP . . . . .	90
重新安裝驅動程式與軟體 . . . . .	92

### 3 新增與更換零件

<b>更換手掌墊</b> . . . . .	<b>94</b>
<b>新增記憶體</b> . . . . .	<b>95</b>
<b>更換硬碟機</b> . . . . .	<b>98</b>
將硬碟機退回至 Dell . . . . .	100

### 4 附錄

<b>規格</b> . . . . .	<b>102</b>
<b>系統設定概觀</b> . . . . .	<b>108</b>
檢視系統設定螢幕 . . . . .	109
系統設定程式螢幕 . . . . .	109
常用選項 . . . . .	110
變更開機順序 . . . . .	110
<b>Dell 技術支援規定 (僅限於美國)</b> . . . . .	<b>111</b>
「Dell 安裝」的軟體和週邊裝置的定義 . . . . .	112
「第三方」軟體和週邊裝置的定義 . . . . .	112
<b>退回部件以便進行保固維修或退款</b> . . . . .	<b>112</b>
<b>與 Dell 公司聯絡</b> . . . . .	<b>113</b>
<b>管制通告</b> . . . . .	<b>129</b>
<b>有限保固和退回規定</b> . . . . .	<b>131</b>
適用於美國的有限保固 . . . . .	131
「完全滿意」退回規定 (僅限於美國) . . . . .	134
適用於加拿大的有限保固條款 . . . . .	134

「完全滿意」退回規定 . . . . .	137
Dell 軟體與週邊裝置 . . . . .	137
一年最終使用者製造廠商保證 (僅限於拉丁美洲和加勒比海地區) . . . . .	138

索引 . . . . .	141
--------------	-----



## **注意：安全指示**

以下安全規範可幫助您確保人身安全，並保護電腦和作業環境免受潛在的損壞。

### **一般指示**

- 請勿嘗試自己維修電腦，除非您是受過訓練的維修技術人員。請務必嚴格遵守安裝說明。
- 如果您使用延長電源線連接交流電變壓器，請確定與延長電源線插接之產品的總安培額定值未超過延長線的安培額定值。
- 請勿在電腦的通風口或開口處填塞任何物品，以免因內部元件短路而發生火災或觸電。
- 開啓電腦後，請勿將其存放在氣流不暢的環境中（例如運送箱或閉合的公事包中）。氣流不暢可能會損壞電腦或引起火災。
- 將電腦置於遠離散熱器和熱源的地方。另外，請勿堵塞散熱通風孔。避免將紙張墊在電腦下；也不要將電腦置於封閉式牆櫃內、床上、沙發上或地毯上。
- 使用交流電變壓器為電腦供電或為電池充電時，請將交流電變壓器放在通風的位置，如桌面或地板上。請勿用紙張或其他會影響通風的物件蓋住交流電變壓器；此外，請勿在運送箱內使用交流電變壓器。
- 電腦正常作業過程中，交流電變壓器可能會變熱。在作業期間或作業剛剛結束之後處理變壓器時，請務必小心。
- 在可攜式電腦作業時，請勿將其基座直接與裸露的皮膚長時間接觸。正常作業期間，電腦表面的溫度會升高（特別是在使用交流電源時）。如果裸露的皮膚長時間地接觸基座，可能會產生不適或燒傷皮膚。
- 請勿在潮濕的環境中（例如，浴缸、洗滌槽或游泳池附近及潮濕的地下室中）使用電腦。
- 如果您的電腦具有內建或可選的（PC 卡）數據機，在打雷閃電時，請拔下數據機電源線，以免遠端的閃電透過電話線造成觸電的危險。

## 注意：安全指示（續）

- 為避免發生潛在的觸電危險，在打雷閃電期間，請勿連接或拔下任何纜線，也不要對本產品進行維修或重新組態。在打雷閃電時，請勿使用電腦，除非所有的電源線都已斷開連接，並且電腦使用電池電能作業。
- 如果您的電腦配有數據機，則數據機的纜線至少應使用美國線規 (AWG) 的 26 號纜線和 FCC 相容 RJ-11 模組化插頭來製造。
- 在打開電腦底部的記憶體模組 / 迷你 PCI 卡 / 數據機蓋之前，請從它們的電源插座上拔下所有纜線，並斷開電話線的連接。
- 如果您的電腦具有數據機 RJ-11 連接器以及網路 RJ-45 連接器，請將電話線插入 RJ-11 連接器，而不是 RJ-45 連接器。
- 正常作業期間，PC 卡可能會變得很熱。在持續作業之後要卸下 PC 卡時，請務必小心。
- 在您清潔電腦之前，請從電源插座上拔下電腦的電源線，使用沾濕的軟布清潔電腦。請勿使用可能含有易燃物質的液體或噴霧狀清潔劑。

### 電源

- 請僅使用 Dell 為此電腦提供的交流電變壓器，使用其他交流電變壓器可能會導致火災或爆炸。
- 在您將電腦與電源插座接通之前，請檢查交流電變壓器的電壓額定值，以確保所需的電壓和頻率與您所在地的電源一致。
- 若要切斷電腦的所有電源，請關機、取出電池組，並從電源插座上拔下交流電變壓器的插頭。
- 為避免觸電，請將交流電變壓器及裝置電源線插入已正確接地的電源插座。這些電源線可能配有三叉式插頭，以供接地連接。請勿使用配接插頭，或拆除電源線插頭上的接地叉腳。如果您要用電源延長線，請使用與交流電變壓器之電源線相符的延長線類型（兩叉或三叉）。
- 請確定交流電變壓器的電源線上沒有放置雜物，而且不會絆倒人或被踩到。
- 如果您要使用多插座的電源板，將交流電變壓器的電源線插入電源板時，請務必小心。某些電源板可能允許您不正確地插入插頭。電源插頭插入不正確可能會對電腦造成永久損壞，還可能導致觸電和 / 或火災。請確保電源插頭的接地插腳已插入電源板上匹配的接地連接點。

## **注意：安全指示（續）**

### **電池**

- 請僅使用核准用於該電腦的 **Dell™** 電池模組。使用其他類型的電池模組可能會增加火災或爆炸的危險。
- 請勿將電池組放在口袋、錢包或其他裝有金屬物件（如車鑰匙或迴紋針）的容器中，以免引起電池短路。短路造成的過強電流會產生極高溫，可能會損壞電池組，或者導致火災或燒傷。
- 如果電池處理不當，可能會有燒傷的危險。請勿拆開電池。處理已損壞或洩漏的電池組時，要特別小心。如果電池已經損壞，電池中的電解液可能會洩漏出來並導致人身受傷。
- 將電池置於兒童觸摸不到的地方。
- 請勿將電腦或電池組儲存或放置在靠近熱源（如散熱器、壁爐、暖爐、電暖器或其他發熱設備）的地方，也不要將其置於溫度超過 **60°C (140°F)** 的環境中。當受熱溫度過高時，電池可能會爆炸或洩漏，並有發生火災的危險。
- 請勿將電腦電池投入火中或將其與一般家居廢棄物一起處理，電池可能會爆炸。請依製造廠商的指示處理舊電池，或與您當地的廢棄物處理部門聯絡，以獲得有關處理電池的指示。請及時處理舊電池或已損壞的電池。

### **乘飛機旅行**

- 您在飛機上使用 **Dell** 電腦時，可能要遵守聯邦航空管理條例和 / 或特定航空限制的有關規定。例如，這些條例 / 限制規定可能禁止在飛機上使用能傳送無線電或其他電磁訊號的個人電子裝置 (**PED**)。
  - 如果您的 **Dell** 可攜式電腦有配備 **Dell TrueMobile™** 或其他無線通訊裝置，為了更好地遵照這些限制規定，請在登機前關閉此裝置，並且遵照空服人員提供的有關此類裝置的指示。
  - 另外，在飛行的關鍵時段（如起飛或著陸期間），可能會禁止在飛機上使用任何 **PED**（如可攜式電腦）。某些航空公司可能會進一步規定，當飛機低於 **3050 m (10,000 ft)** 時均為飛行的關鍵時段。至於何時可以使用 **PED**，請遵照航空公司的特定指示。

### **EMC 指示**

請使用帶保護層訊號纜線，以確保符合計畫使用環境的相應 **EMC** 等級。對於並列印表機，可從 **Dell** 購買纜線。如果您願意，可以從 **Dell** 的全球 **Web** 站台 (**www.dell.com**) 訂購纜線。

靜電會損壞電腦內部的電子元件。為防止靜電損壞，請在接觸電腦的電子元件（如記憶體模組）之前，先導去您身上的靜電。您可以觸摸電腦輸入 / 輸出面板上未上漆的金屬表面以導去身上的靜電。

## 使用您的電腦時

請遵照以下安全指引，以免損壞電腦：

- 在安裝電腦以進行作業時，請將其放置在水平的表面上。
  - 旅行時，請勿將電腦當作行李檢查。您可以讓電腦通過 X 光安全檢查機，但不可將電腦放入金屬偵測器檢查。如果您讓工作人員徒手檢查電腦，請確保電腦配有已充電的電池，以備開機所需。
  - 旅行時，請取出電腦中的硬碟機，並用不導電的材料（例如布或紙張）包好。如果您讓工作人員徒手檢查硬碟機，請做好將硬碟機安裝在電腦中的準備。您可以讓硬碟機通過 X 光安全檢查機，但不可將硬碟機放入金屬偵測器檢查。
  - 旅行時，請勿將電腦放置在頂層置物櫃中，以免它四處滑動。避免讓電腦跌落或受到機械性的撞擊。
  - 請保護電腦、電池和硬碟機免受污垢、塵埃、食物、液體、溫度過高或過低及過度曝曬的環境危害。
  - 在氣溫和 / 或濕度相差非常大的環境中移動電腦時，可能會使電腦表面或內部形成冷凝。使用前，請確保有足夠的時間讓水份蒸發，以免損壞電腦。
-  **注意事項：**在將電腦從低溫移至較溫暖的環境，或從高溫移至較涼爽的環境時，請先讓電腦適應室溫後再開機。
- 拔下纜線時，請拔出其連接器或放鬆拉環，而不要拉扯纜線。在拔出連接器時，連接器的兩側應同時退出，以免弄彎連接器的插腳。此外，在您連接纜線之前，請確定兩個連接器的方向正確且相互對準。
  - 在拿元件時，請務必小心。持記憶體模組之類的元件時，要握住其邊緣，避免接觸到插腳。
  - 在準備從主機板上卸下記憶體模組，或斷開裝置與電腦的連接之前，請先關閉電腦，拔下交流電變壓器的電源線，等待 5 秒鐘，然後繼續作業，以避免損壞主機板。

## 使用您的電腦時（續）

- 使用沾水的乾淨軟布清潔顯示幕。用水將軟布沾濕，從顯示幕的頂部到底部沿同一方向擦拭。請快速擦乾顯示幕上的水份，讓其保持乾燥。如果長時間受潮，顯示幕會損壞。請勿使用市面出售的窗用清潔劑來清潔顯示幕。
- 如果您的電腦被弄濕或損壞，請遵循第 81 頁或 82 上「解決問題」中所述的步驟操作。在完成這些步驟後，如果您確定電腦仍然無法正常作業，請與 Dell 公司聯絡（請參閱第 113 頁上的「與 Dell 公司聯絡」以獲得適當的聯絡資訊）。

### 拆裝電腦內部元件

取出或安裝記憶體模組、迷你 PCI 卡或數據機之前，請按照指示的順序執行以下步驟。



**注意事項：**僅在安裝記憶體模組、迷你 PCI 卡或數據機時，才需要對電腦內部進行作業。



**注意事項：**在斷開電腦與裝置的連接或取出記憶體模組、迷你 PCI 卡或數據機之前，請先關閉電腦並等待 5 秒鐘，以免損壞主機板。

- 1 關閉電腦並關閉任何連接的裝置。
- 2 從電源插座上拔下電腦和裝置的電源線，以減少人身受傷或觸電的可能性。同時，斷開電腦與所有電話或電傳通訊的連線。
- 3 從電池凹槽中取出主電池，如有必要，從模組凹槽中取出次電池。
- 4 觸摸電腦背面輸入 / 輸出 (I/O) 面板未上漆的金屬表面，以導去您身上的靜電。  
當您工作時，應經常觸摸 I/O 面板，以導去可能損壞內部元件的靜電。

## 使用您的電腦時（續）

### 防止靜電損害

靜電會損壞電腦內部的電子元件。為防止靜電損壞，請在接觸電腦的電子元件（如記憶體模組）之前，先導去您身上的靜電。您可以觸摸電腦 I/O 面板上未上漆的金屬表面以導去身上的靜電。

您在拆裝電腦內部元件時，應經常觸摸 I/O 連接器，以導去您身體上可能累積的靜電。

您還可以採取以下步驟來防止靜電釋放 (ESD) 造成的損害：

- 打開對靜電敏感之元件的運輸紙箱後，在您準備好將它安裝到電腦內之前，請勿將元件從防靜電的包裝材料中取出。在打開防靜電的包裝之前，應確定已導去身體上的靜電。
- 運送敏感元件時，應先將它放入防靜電的容器或包裝內。
- 請在無靜電的工作區域處理所有的敏感元件。如有可能，請使用防靜電地板墊和工作台墊。



### 電池處理

您的電腦使用鋰電池和鎳備用電池。若要獲得有關更換電腦中鋰電池的指示，請參閱 **Dell** 電腦說明文件中有關更換電池的章節。備用電池的使用壽命很長，您很可能不需要更換它。但是，如果您需要進行更換，請務必讓經授權的維修技術人員來操作。

請勿將用過的電池與一般家居廢棄物放在一起處理。請與當地的廢棄物處理機構聯絡以瞭解距您最近的電池收集地點。

## 人體工學操作習慣

 **注意：不正確或長時間使用鍵盤可能會導致傷害。**

 **注意：長時間注視顯示幕或外接式顯示器螢幕可能會使眼睛疲勞。**

安裝和使用您的電腦時，爲了舒適而有效地工作，請遵守以下人體工學規範：

- 將電腦擺在您工作時座位的正前方。
- 調整電腦顯示幕的角度、對比度和 / 或亮度等設定，以及您周圍的照明裝置與光線（如頂燈、桌燈以及附近窗戶的窗簾和百葉窗等），使顯示幕的反射及閃爍減到最低。
- 使用外接式顯示器時，請調整顯示器的位置，與眼睛保持在舒適的距離（通常爲 510 至 610 公釐 [20 至 24 吋]）。坐在顯示器前面時，確定螢幕與您的眼睛等高或稍低。
- 使用能提供較好背部支撐的椅子。
- 使用鍵盤、觸控墊、觸控桿或外接式滑鼠時，請讓前臂與手腕保持在自然舒適的水平位置。
- 操作鍵盤、觸控墊或觸控桿時，請務必使用手掌墊。使用外接式滑鼠時，要留出供手部休息的空間。
- 使上臂自然垂放於身體兩側。
- 坐直，雙腳放在地板上並與大腿保持水平。
- 坐在椅子上時，請務必讓雙腿的重量落在腳上而不是座位的前緣。如有必要，請調整椅子的高度或使用腳墊，以保持正確的坐姿。
- 經常改變您的作業活動，並且妥善安排您的工作，避免長時間不停地打字。停止打字時，多做一些雙手並用的事情。

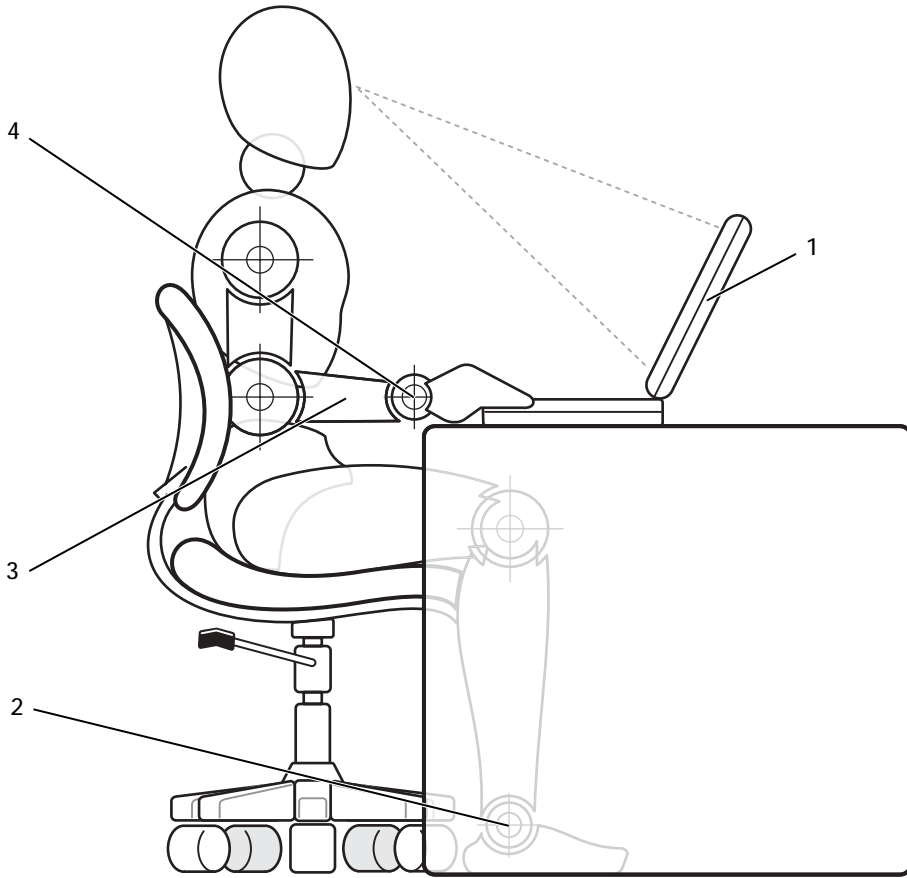

1 顯示幕螢幕與眼睛等高或稍低

3 手臂與桌面同高

2 雙腳平放在地板上

4 手腕保持水平且放鬆



## 安裝和使用您的電腦

電腦導覽

將資訊傳送至安裝有 Microsoft® Windows® XP  
的新電腦

使用 Windows XP 設定家用和辦公室網路

連接至網際網路

複製 CD

關閉電腦

關於模組凹槽

電腦關閉時替換裝置

電腦執行時替換裝置

使用鍵盤和觸控墊

啟用紅外線感應器

將電視連接至電腦

設定 Dolby 耳機

設定塢接裝置以連接至網路

電源保護裝置

# 電腦導覽

## 前視圖

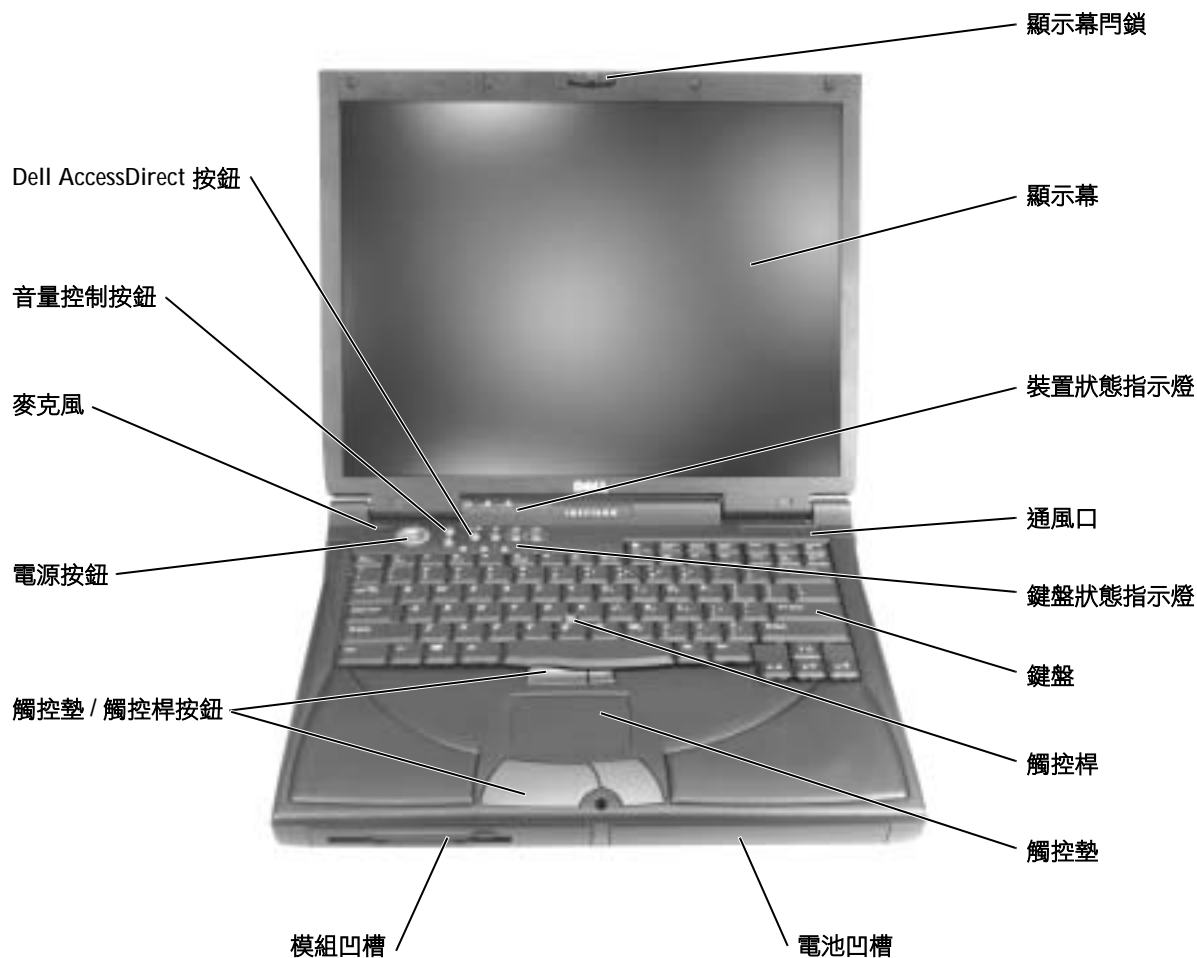

**顯示幕門鎖** — 使顯示幕保持合上狀態。

**顯示幕** — 若要獲得有關使用彩色顯示幕的更多資訊，請參閱「如何使用」說明檔中的「使用顯示幕」。若要存取說明檔，請參閱第 64 頁。



## 裝置狀態指示燈

---

 開啓電腦時亮起。

---

 電腦讀取或寫入資料時亮起。

 **注意事項：**為防止資料遺失，請勿在  指示燈閃爍時關閉電腦。

---

 電腦處於電源管理模式時穩定亮起或閃爍。電池處於充電狀態時也會閃爍。

---

如果電腦已連接至電源插座， 指示燈會呈現以下幾種狀態：

- 綠色穩定：電池正在充電。
- 綠色閃爍：電池已完全充電。

如果電腦使用電池來供電，則  指示燈會呈現以下幾種狀態：

- 熄滅：電池電量充足（或者電腦已關閉）。
- 橘黃色閃爍：電池電量較低。
- 橘黃色穩定：電池電量極低。





 **提示：**電腦在變熱時會開啟風扇。風扇可能會有噪音，這是正常現象，並不表示風扇或電腦有問題。

**通風口** — 電腦使用內部風扇，通過通風口產生空氣流通，這樣可以防止電腦過熱。

 **注意：**請勿阻塞通風口、在通風口中塞入物件或使灰塵積聚在通風口處，否則會損壞電腦或引起火災。

**鍵盤狀態指示燈** — 位於鍵盤上方的綠色指示燈表示下列狀態：

- |   |                             |
|---|-----------------------------|
|  | 啟用數字鍵台時亮起                   |
|  | 啟用大寫字母功能時亮起                 |
|  | 啟用 <b>Scroll Lock</b> 功能時亮起 |

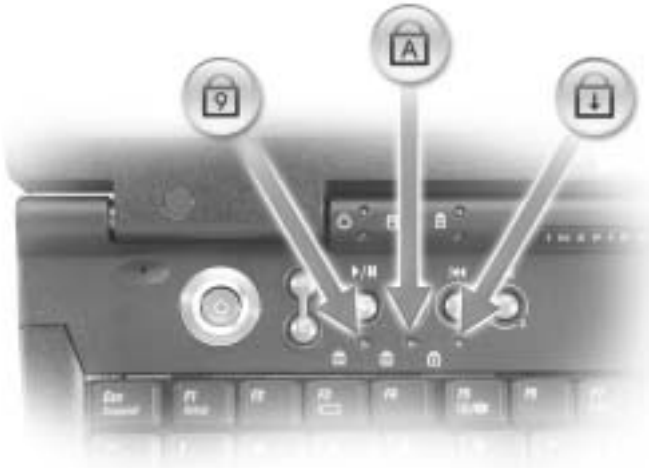

**鍵盤** — 鍵盤包括一個數字鍵台和 Microsoft® Windows® 徽標鍵 。若要獲得有關支援的鍵盤快速鍵資訊，請參閱第 42 頁。

**觸控桿** — 觸控桿和觸控桿按鈕的使用方式與滑鼠的使用方式相同。請參閱第 44 頁，以獲得更多資訊。

**觸控墊** — 觸控墊和觸控墊按鈕的使用方式與滑鼠的使用方式相同。請參閱第 44 頁，以獲得更多資訊。

**電池凹槽** — 如果安裝有電池，無需將電腦連接到電源插座即可使用電腦。請參閱「如何使用」說明檔中的「使用電池」。若要存取說明檔，請參閱第 64 頁。

**模組凹槽** — 您可以在模組凹槽中安裝裝置，例如 CD 光碟機、CD-RW 光碟機、DVD 光碟機或 Dell TravelLite™ 模組。





**觸控墊 / 觸控桿按鈕** — 與標準滑鼠的左右按鍵對應。



**DELL™ ACCESSDIRECT™ 按鈕** — 按這些按鈕可以啟動多種資源，例如預設的網際網路瀏覽器和電子郵件程式。若要獲得更多資訊，請參閱第 40 頁。



**電源按鈕** — 按電源按鈕可以開啓電腦，或者進入或結束待命模式或休眠模式。如果電腦停止回應，請按住電源按鈕，直至電腦完全關閉（大約需 4 秒鐘）。

 **注意事項：**請透過執行 Windows 關機程序來關閉電腦（請參閱第 38 頁），否則，您可能會遺失資料。

**麥克風** — 可讓您錄音。

**音量控制按鈕** — 使用這些按鈕，可以提高或降低喇叭音量。另外，您還可以透過按   來提高喇叭音量，按   來降低喇叭音量。

透過按  ，您可以啓用或停用（靜音）內建立體聲喇叭或外接式喇叭。啓用音樂靜音後，電腦可能需要一段時間來回應。您也可以透過某些安裝在電腦上的音效公用程式來控制喇叭音量。如果喇叭未發出聲音，請按

  並檢查音量控制按鈕，以確定未停用聲音。

## 左側視圖

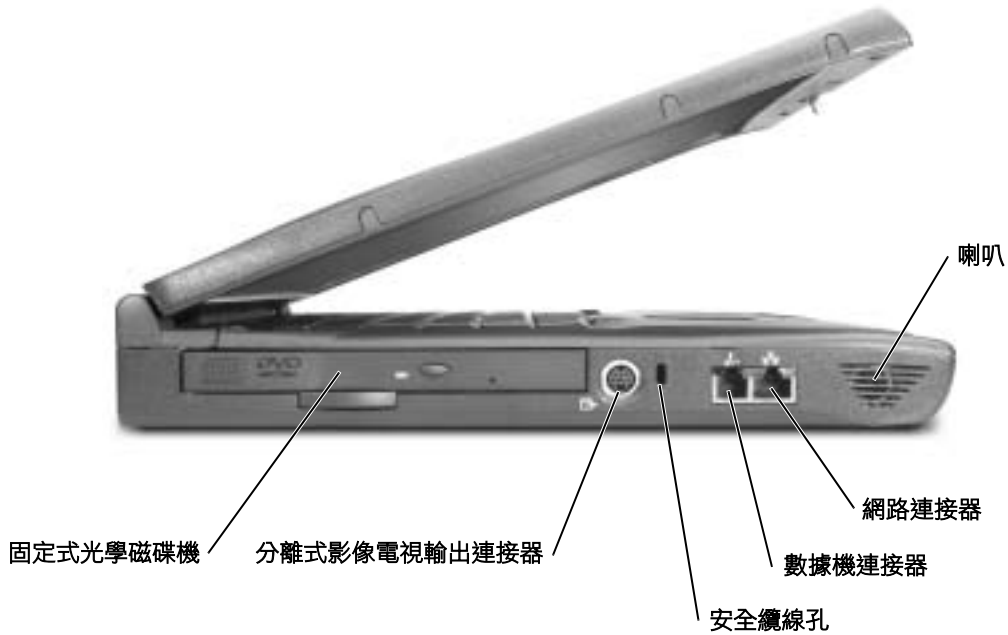

**固定式光學磁碟機** — 可配合使用的裝置包括 CD 光碟機、DVD 光碟機、CD-RW 光碟機以及 CD-RW/DVD 組合光碟機等。

### 分離式影像電視輸出連接器



用於將電腦連接至電視。亦可使用電視 / 數位音效配接器纜線來連接具有 S/PDIF 功能的裝置。若要獲得更多資訊，請參閱「如何使用」說明檔中的「播放 CD 和電影」。若要存取說明檔，請參閱第 64 頁。

**安全纜線孔** — 可讓您將市面上購買的防盜裝置連接至電腦。防盜裝置通常會隨附安裝說明。

 **注意事項：**在您購買防盜裝置之前，請確定該裝置可與安全纜線孔配合使用。

## 數據機連接器

---



用於將電話線連接到數據機連接器。

若要獲得有關使用數據機的資訊，請參閱電腦隨附的線上數據機說明文件。若要存取裝置的使用者指南，請參閱「**如何使用**」說明檔。若要存取說明檔，請參閱第 64 頁。

## 網路連接器

---



用於將電腦連接至網路。連接器旁的指示燈表示有線網路通訊和無線網路通訊的活動狀態。

若要獲得有關使用網路配接器的資訊，請參閱電腦隨附的線上網路配接器說明文件。若要存取裝置的使用者指南，請參閱「**如何使用**」說明檔。若要存取說明檔，請參閱第 64 頁。

 **注意事項：**網路連接器略大於數據機連接器。請勿將電話線插入網路連接器。

**喇叭** — 按音量控制按鈕或音量控制鍵盤快速鍵，可調節內建喇叭的音量。若要獲得更多資訊，請參閱第 42 頁。

## 右側視圖

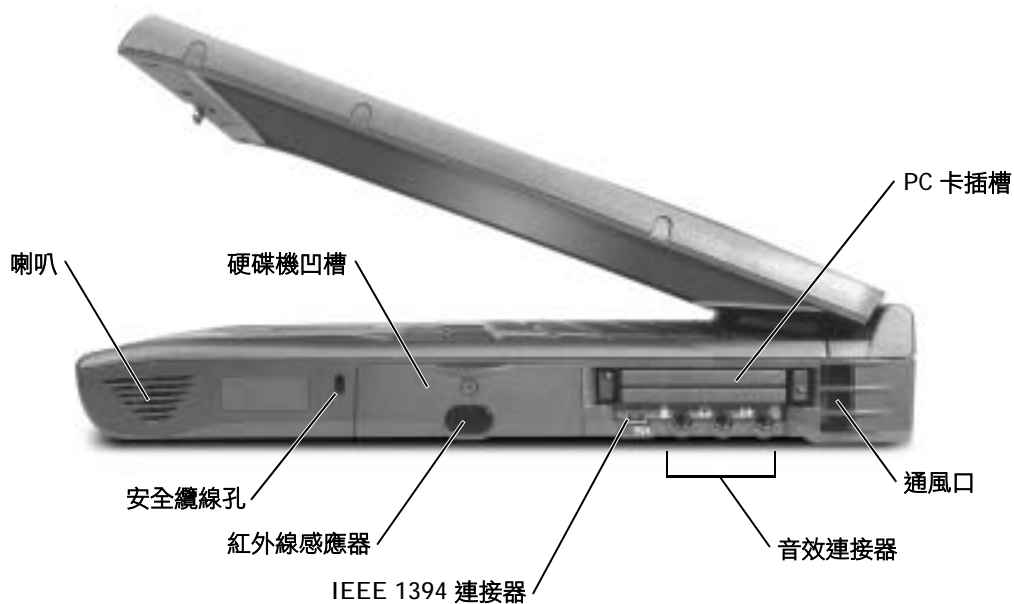

**喇叭** — 按音量控制按鈕或音量控制鍵盤快速鍵，可調節內建喇叭的音量。若要獲得更多資訊，請參閱第 42 頁。

**安全纜線孔** — 可讓您將市面上購買的防盜裝置連接至電腦。防盜裝置通常會隨附安裝說明。





**⚠ 注意事項：**在您購買防盜裝置之前，請確定該裝置可與安全纜線孔配合使用。

**硬碟機** — 可在硬碟上讀取和寫入資料。

**紅外線感應器** — 紅外線感應器可讓您無需使用纜線連接，即可將檔案從您的電腦傳送至另一個紅外線相容裝置。

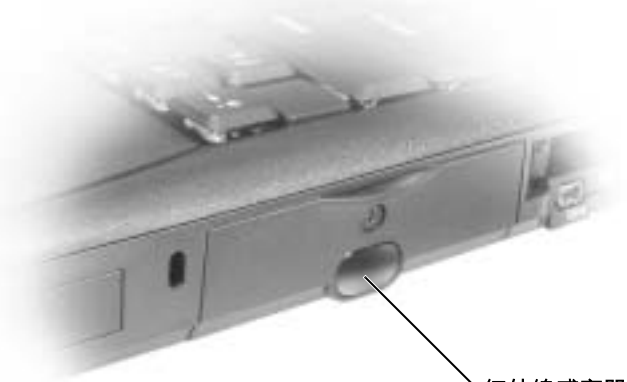



紅外線感應器

**IEEE 1394 連接器** — 此連接器用來連接支援 IEEE 1394 高傳送速率的裝置，例如某些數位相機和攝影機。

**PC 卡插槽** — 具有兩個連接器，支援各種類型的 PC 卡，包括數據機和網路配接器。若要獲得更多資訊，請參閱「如何使用」說明檔中的「使用 PC 卡」。若要存取說明檔，請參閱第 64 頁。

### 音效連接器

用於將錄音 / 播放裝置，如卡帶播放機和 CD 播放機連接至  連接器。

用於將耳機或喇叭連接至  連接器。

用於將麥克風連接至  連接器。

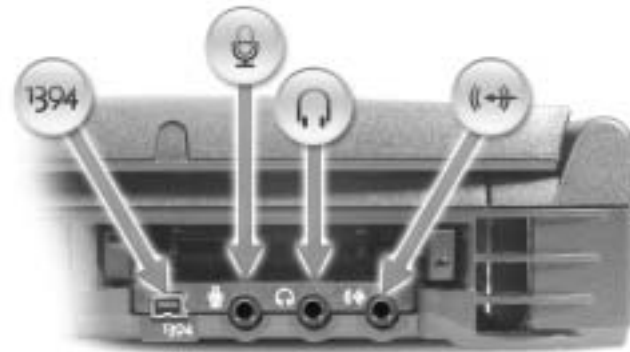



**通風口** — 電腦使用內部風扇，通過通風口產生空氣流通，這樣可以防止電腦過熱。

 **提示：**電腦在變熱時會開啟風扇。風扇可能會有噪音，這是正常現象，並不表示風扇或電腦有問題。

 **注意：**請勿阻塞通風口、在通風口中塞入物件或使灰塵積聚在通風口處，否則可能會損壞電腦或引起火災。

## 後視圖

 **注意事項：** 為避免損壞電腦，在關閉電腦之後請等待 5 秒鐘，然後再斷開外接式裝置的连接。

 **注意：** 請勿阻塞通風口、在通風口中塞入物件或使灰塵積聚在通風口處，否則可能會損壞電腦或引起火災。

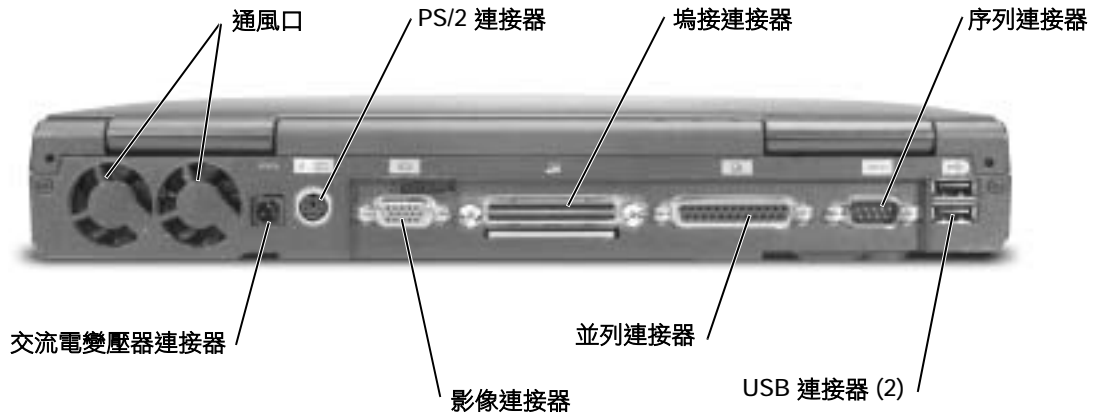

**通風口** — 電腦使用內部風扇，通過通風口產生空氣流通，這樣可以防止電腦過熱。

 **注意：** 請勿阻塞通風口、在通風口中塞入物件或使灰塵積聚在通風口處，否則可能會損壞電腦或引起火災。

**交流電變壓器連接器** — 用於將 90 瓦特交流電變壓器連接至電腦。

 **提示：** 電腦在變熱時會開啟風扇。風扇可能會有噪音，這是正常現象，並不表示風扇或電腦有問題。

 **提示：** 請僅使用電腦隨附的 90 瓦特交流電變壓器。



交流電變壓器可以將交流電源轉換為電腦所需的直流電源。無論電腦處於開啓還是關閉狀態，都可以連接交流電變壓器。

**⚠ 注意：**交流電變壓器可與世界各地的電源插座配合作。但是，電源連接器和電源板因國家 / 地區的不同而有所差異。使用不相容的纜線或將纜線不正確地連接至電源板或電源插座，可能會引起火災或損壞設備。

**🔄 注意事項：**從電腦上拔下交流電變壓器時，請握住變壓器纜線連接器而不是纜線本身，然後穩固地輕輕拉動，以免損壞纜線。

### PS/2 連接器

**提示：**您可以同時使用內建鍵盤和外接式鍵盤。在連接 PS/2 鍵盤或 PS/2 數字鍵台後，內建鍵台即停用。



用於連接 PS/2 相容裝置，如滑鼠、鍵盤或外接式數字鍵台。

連接或卸下 PS/2 相容裝置之前，請關閉電腦。如果裝置無法工作，請安裝裝置隨附的軟式磁碟或 CD 上的裝置驅動程式，並重新啓動電腦。

### 影像連接器



用於連接外接式顯示器。請參閱「如何使用」說明檔中的「使用顯示幕」。若要存取說明檔，請參閱第 64 頁。

## 塢接連接器

---



用於連接可選的塢接裝置。塢接裝置可讓您輕而易舉地在電腦上使用外接式裝置，如外接式鍵盤、滑鼠和顯示器。

請參閱您的塢接裝置隨附的說明文件，以獲得其他資訊。

---

 **提示：**塢接裝置並非在所有的國家 / 地區都可以使用。

## 並列連接器

---



用於連接並列裝置，如印表機。

---

## 序列連接器

---



用於連接序列裝置，如滑鼠或掌上型裝置。

---

## USB 連接器

---



用於連接 USB 裝置，如滑鼠、鍵盤或印表機。

---

## 下視圖

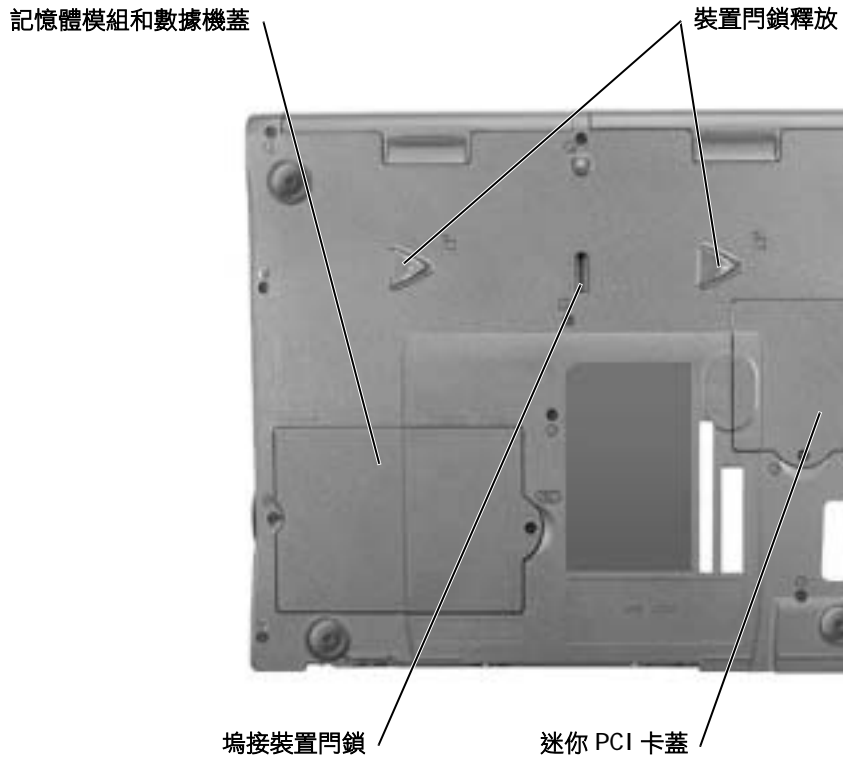

**記憶體模組和數據機蓋** — 用於保護記憶體模組和數據機子卡。若要獲得更多資訊，請參閱第 93 頁。

**裝置門鎖釋放** — 按下門鎖釋放可卸下模組凹槽中的裝置。若要獲得更多資訊，請參閱第 38 頁。

**迷你 PCI 卡蓋** — 用於遮蓋包含可選迷你 PCI 卡的卡盒。

**塢接裝置門鎖** — 用於鎖護塢接裝置。

# 安裝印表機

 **注意事項：**在將印表機連接至電腦之前，請完成作業系統的設定。

請參閱印表機隨附的說明文件以獲得相關的設定資訊，其中包括如何：

- 獲得並安裝更新的驅動程式
- 將印表機連接至電腦
- 裝好紙張並安裝碳粉或墨匣
- 請與印表機製造廠商聯絡以獲得技術援助

## 印表機纜線

請使用 **USB 纜線**或**並列纜線**將印表機連接至電腦。您的印表機可能未隨附印表機纜線，如果您要單獨購買纜線，請確保它與您的印表機相容。如果您在購買電腦的同時購買印表機纜線，則此纜線可能在電腦包裝箱中。

## 連接並列印表機

- 1 如果您尚未完成作業系統的設定，請完成。
- 2 關閉電腦（請參閱第 38 頁）。

 **注意事項：**為獲得最佳效果，請使用 3 m (10 ft) 或更短的並列纜線。

- 3 將並列印表機纜線連接至電腦的並列連接器，並旋緊兩側的螺絲。將此纜線連接至印表機上的連接器，並使兩個固定夾扣住兩側的槽口。

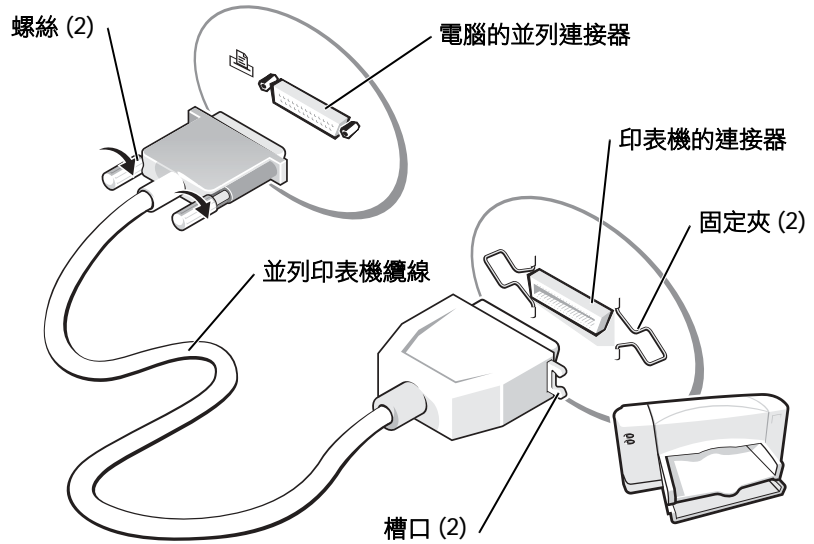

- 4 開啓印表機，然後開啓電腦。如果螢幕顯示**新增硬體精靈**視窗，請單按**取消**。
- 5 如有必要，請安裝印表機驅動程式。請參閱印表機隨附的說明文件。

### 連接 USB 印表機

 **提示：**您可以在電腦處於開啟狀態下，連接 USB 裝置。

- 1 如果您尚未完成作業系統的設定，請完成。
- 2 如有必要，請安裝印表機驅動程式。請參閱印表機隨附的說明文件。
- 3 將 **USB** 印表機纜線連接至電腦和印表機的 **USB** 連接器。**USB** 連接器僅可以進行單向連接。



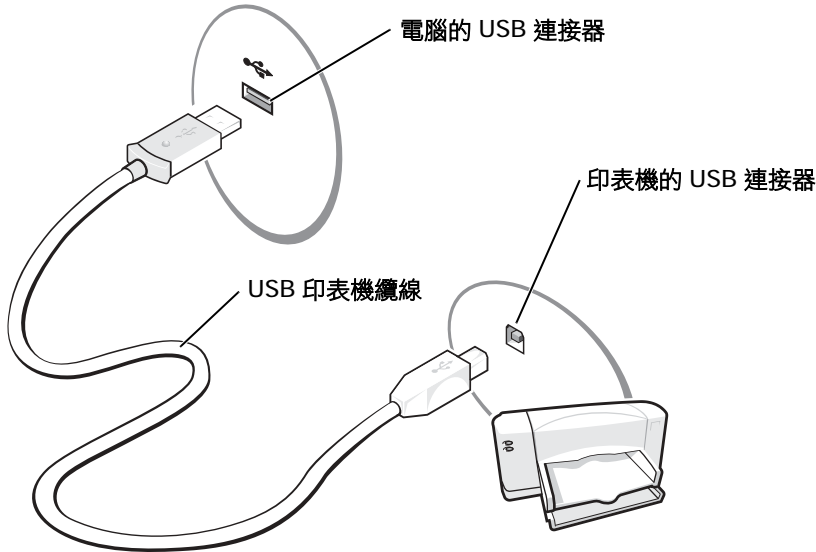

## 將資訊傳送至安裝有 Microsoft® Windows® XP 的新電腦

Windows XP 提供**檔案及設定轉移精靈**，以將資料（例如電子郵件、視窗大小、工具列設定和網際網路書籤）從一台電腦移至另一台電腦。首先您從源電腦收集資料，然後將資料匯入新電腦。

如果源電腦使用另一個 Windows 作業系統，您可從 Windows XP 作業系統 CD 或執行 Windows XP 的電腦上建立的軟式磁碟啟動該精靈。您可以透過網路或序列連接將資料傳送至新電腦，或者將資料儲存在抽取式媒體上，例如軟式磁碟、Zip 磁碟或可寫 CD。

- 1 在執行 Windows XP 的電腦上，單按**開始**按鈕，指向**所有程式** → **附屬應用程式** → **系統工具**，然後單按**檔案及設定轉移精靈**。
- 2 在歡迎使用螢幕上，單按**下一步**。
- 3 在**這是哪一部電腦？**螢幕上，選擇**新電腦**，然後單按**下一步**。
- 4 依螢幕指示操作。

## 使用 Windows XP 設定家用和辦公室網路

Windows XP 提供有**網路安裝精靈**，指引您完成在家用或小型辦公室中的電腦之間實現共用檔案、印表機或網際網路連線的整個作業程序。

- 1 單按**開始**按鈕，指向**所有程式** → **附屬應用程式** → **通訊**，然後單按**網路安裝精靈**。
- 2 在歡迎使用螢幕上，單按**下一步**。
- 3 單按**建立網路的檢查清單**。
- 4 填好檢查清單並完成必要的準備，然後返回至**網路安裝精靈**。
- 5 依螢幕指示操作。

 **提示：**選擇這個電腦直接連接到網際網路連接方案將啟用 Windows XP 提供的內建防火牆。

 **提示：**ISP 因國家 / 地區而異。

## 連接至網際網路

若要連接至網際網路，您需要數據機或網路連線，以及網際網路服務供應商 (ISP)，例如 AOL 或 MSN。您的 ISP 將提供下列一個或多個網際網路連線選項：

- 撥號連線，可透過電話線提供網際網路存取。撥號連線要比 DSL 連線及纜線數據機連線慢得多。
- DSL 連線，可透過現有的電話線提供高速網際網路存取。使用 DSL 連線，您可以在同一條線路上同時存取網際網路和使用電話。
- 纜線數據機連線，可透過您本地的有線電視線路提供高速網際網路存取。

如果您使用的是撥號連線，請先將電話線連接至電腦上的數據機連接器和牆上的電話插孔，然後再設定網際網路連線。如果您使用的是 DSL 連線或纜線數據機連線，請聯絡您的 ISP 以獲得設定說明。

## 設定網際網路連線

若要設定 AOL 或 MSN 連線，請：

- 1 儲存並關閉所有開啓的檔案，結束所有開啓的程式。
- 2 連按兩下 Windows<sup>®</sup> 桌面上的 **MSN Explorer** 或 **AOL** 圖示。
- 3 依螢幕指示完成設定。

如果您的桌面上沒有 **MSN Explorer** 或 **AOL** 圖示，或者您想要設定具有不同 **ISP** 的網際網路連線，請：

- 1 儲存並關閉所有開啓的檔案，結束所有開啓的程式。
- 2 單按**開始**按鈕，然後單按 **Internet Explorer**。  
**新增連線精靈**將會出現。
- 3 單按**連線到網際網路**。
- 4 在下一個視窗中，單按適當的選項：
  - 如果您沒有 **ISP** 並想選取一個，請單按**從網際網路服務供應者 (ISP) 清單中選取**。
  - 如果您已從 **ISP** 獲得設定資訊，但尚未收到設定 **CD**，請單按**手動設定我的連線**。
  - 如果您有設定 **CD**，請單按**使用我從 ISP 取得的 CD**。
- 5 單按**下一步**。  
如果您已選取**手動設定我的連線**，請繼續步驟 6。否則，請依螢幕指示完成設定。
- 6 單按**您想要如何連線到網際網路？**下的適當選項，然後單按**下一步**。
- 7 使用 **ISP** 提供的設定資訊完成設定。

如果您在連接到網際網路時遇到問題，請參閱第 71 頁上的「數據機與網際網路連接問題」。如果您過去曾成功連接至網際網路，但現在卻無法連接，則 **ISP** 可能已中斷服務。請與您的 **ISP** 聯絡以檢查服務狀態，或稍候再次嘗試連接。

## 複製 CD

本章節中的資訊以您電腦隨附的 **Roxio Easy CD Creator Basic** 說明文件為基礎。請參閱下一章節「使用 **Easy CD Creator Basic**」，以獲得有關如何尋找此說明文件的說明。

 **提示：**如果您不知道要選取何種連線類型，請與您的 **ISP** 聯絡。

 **提示：**在您錄製 **CD** 時，請確定遵循所有版權法規。

 **提示：**本章節中的資訊也適用於在 DVD+RW 光碟機或 DVD+R 光碟機上使用 Easy CD Creator Basic。

 **提示：**有些音樂 CD 和遊戲 CD 具有防複製保護。如果您的 CD 無法複製，則必須將原始 CD 用於日常使用。

若要錄製 CD，需要使用 CD 錄製軟體。**Roxio Easy CD Creator Basic** 是您電腦的 CD 錄製軟體。此軟體包括下列專案程式，可讓您針對不同用途來錄製特定 CD：

- **DirectCD**，可讓您製作空白 CD-R 或 CD-RW 光碟的格式，以便使用 Microsoft® Windows® 檔案總管拖放資料檔至 CD-RW 光碟機。您可以在電腦上像使用其他硬碟機那樣使用以 DirectCD 製作格式的 CD-RW 光碟，因為 CD-RW 光碟是完全可重寫的光碟 (CD-R 光碟可以使用 DirectCD，但此媒體類型有覆寫限制 — 請參閱第 36 頁上的「使用空白 CD-R 光碟或空白 CD-RW 光碟」，以瞭解錄製媒體的差異)。
- **MusicCD**，可讓您錄製自訂音樂 CD。
- **DataCD**，可讓您在 CD 上複製各種文件 (如試算表或會計檔案)，以便永久儲存。
- **Disc Copier**，可讓您對幾乎所有類型的 CD 進行備份複製。此程式可讓您製作 CD 的副本以供日常使用，這樣可將原始 CD 歸檔並儲存。(Disc Copier 在 Roxio CD Creator Basic 的某些版本中被命名為「CD Copier」。)

這四個專案程式均可在 Easy CD Creator Basic 的 **Select a Project (選取一個專案)** 選單螢幕上找到。若要檢視 **Select a Project (選取一個專案)** 選單螢幕，請單按**開始**按鈕，指向**所有程式** → **Roxio Easy CD Creator**，然後單按 **Project Selector (專案選擇器)**。

## 使用 Easy CD Creator Basic

請參閱 Easy CD Creator Basic 說明文件，以獲得有關如何使用此程式的說明，以及有關不同錄製技術的資訊和 CD 媒體限制。**Easy CD Creator Basic** 說明文件位於 Microsoft® Windows® XP 說明及支援中心 (請參閱第 64 頁上的「存取說明」)。此說明文件亦可在您電腦隨附的**驅動程式與公用程式 CD** 上找到。同時，每個 Easy CD Creator Basic 專案程式均附有完整的線上說明檔。

## 使用空白 CD-R 光碟或空白 CD-RW 光碟

CD-RW 光碟機可向兩種不同類型的錄製媒體 CD-R 和 CD-RW 光碟中寫入資料。使用空白 CD-R (可錄 CD) 光碟來錄製音樂或永久儲存資料檔案。錄製 CD-R 光碟後，如果不變更錄製方式，則無法再次向此光碟寫入資料 (請參閱 Roxio 說明文件以獲得更多資訊)。如果您要在 CD 上寫入、清除、重寫和更新檔案，請使用空白 CD-RW (可重寫 CD) 光碟。

## 有用秘訣

- 您必須使用 **Easy CD Creator Basic** 專案程式來複製和錄製所有音樂 CD 及資料 CD。只有使用 **DirectCD** 來製作光碟的格式後，您才可以使用 **Windows** 檔案總管將檔案拖放至 **CD-R** 或 **CD-RW** 光碟。
- 您必須使用 **CD-R** 光碟來錄製要在一般立體音響裝置中播放的音樂 CD。大多數家庭或汽車立體音響裝置不能播放 **CD-RW** 光碟。
- 如果您要從網際網路、軟式磁碟機或 **Zip** 磁碟機上複製檔案，請首先將這些檔案複製到您的硬碟機，然後再錄製 **CD**。**CD-RW** 光碟機要求穩定的資料流，才能正常錄製。直接從網際網路下載、從軟式磁碟機和 **Zip** 磁碟機複製可能無法為 **CD-RW** 光碟機提供穩定的資料流。
- 音樂 **MP3** 檔案僅能在 **MP3** 播放機或安裝有 **MP3** 軟體的電腦上播放。
- 將 **MP3** 檔案錄製到 **CD** 時，請確定設定的抽樣率至少為 **128 Kbps**。否則，可能會出現錄製錯誤。
- 請勿將空白 **CD-R** 或 **CD-RW** 光碟上可用的最大容量全部佔滿，例如，請勿將 **650 MB** 的檔案複製到容量為 **650 MB** 的空白 **CD** 中。**CD-RW** 光碟機需要 **1 MB** 或 **2 MB** 的空白 **CD** 來完成錄製。
- 請使用空白 **CD-RW** 光碟練習錄製 **CD**，直至您完全熟悉 **CD** 錄製技術。如果出現錄製錯誤，可以清除 **CD-RW** 光碟並再試一次。在您將專案永久錄製到空白 **CD-R** 光碟之前，也可以使用空白 **CD-RW** 光碟測試音樂檔專案。
- 請參閱 **Roxio** 支援 Web 站台 ([support.roxio.com](http://support.roxio.com))，以獲得其他有用秘訣。

## 如何複製 CD

此程序假設您的電腦配備有單一 **CD-RW** 光碟機 (無其他 **CD** 光碟機)。如果您的電腦配有兩種類型的光碟機，請參閱 **Roxio** 說明文件，以獲得有關如何從 **CD** 光碟機複製 **CD** 至 **CD-RW** 光碟機的資訊。

- 1 單按**開始**按鈕，指向**所有程式** → **Roxio Easy CD Creator**，然後單按 **Project Selector (專案選擇器)**。

螢幕上將出現 **Select a Project (選取一個專案)** 視窗。



**提示：**如果您使用 **DVD/CD-RW** 組合光碟機，並在錄製時遇到問題，請查閱 **Roxio** 支援 Web 站台 ([support.roxio.com](http://support.roxio.com))，以獲得可用的軟體綴補程式。

 **提示：**您必須使用 CD-R 光碟來錄製要在一般立體音響裝置中播放的音樂 CD。大多數家庭或汽車立體音響裝置不能播放 CD-RW 光碟。

 **提示：**如果您在關閉電腦時遇到問題，請參閱第 80 頁上的「一般程式問題」。

- 單按 **Disc Copier**。(Disc Copier 在 Easy CD Creator Basic 的某些版本中被命名為「CD Copier」。)

螢幕上將出現 **Disc Copier** 視窗，並在 **Copy from (複製自)** 與 **Record to (錄製到)** 清單中顯示您的 CD-RW 光碟機。

- 將要複製的源 CD 插入 CD-RW 光碟機。

Disc Copier 專案程式會簡要檢查 CD-RW 光碟機中的源 CD，以確定它是可讀 CD。

- 單按 **Copy (複製)**。

複製過程可能需要幾分鐘，這取決於被複製檔案的大小。

- 複製完源 CD 後，請從 CD-RW 光碟機承載器中取出源 CD。

CD-RW 光碟機承載器將在複製完源 CD 後自動開啓。

- 將空白 CD 插入 CD-RW 光碟機，並合上承載器。

錄製會自動開始。

- 錄製完成後，請單按 **OK (確定)**。

## 關閉電腦



**注意事項：**為避免資料遺失，您必須透過**開始**選單而不是按電源按鈕來關閉電腦。

- 儲存並關閉所有開啓的檔案，結束所有開啓的程式。
- 單按**開始**按鈕，然後單按**電腦關機**。
- 單按**關機**。

關機程序結束後，電腦將自動關閉。

## 關於模組凹槽

您可以在模組凹槽中安裝多種裝置，如軟式磁碟機、CD 光碟機、CD-RW 光碟機、DVD 光碟機、DVD/CD-RW 光碟機、Zip 磁碟機、第二個硬碟機或第二塊電池。



**注意事項：**為防止損壞塢接連接器，在電腦連接至塢接裝置時，請勿卸下或裝回裝置。

## 電腦關閉時替換裝置

- 1 儲存並關閉所有開啓的檔案，結束所有開啓的程式，然後關機（請參閱第 38 頁）。
- 2 如果電腦已連接（塢接）至塢接裝置，請切斷塢接。
- 3 合上顯示幕，然後翻轉電腦。
- 4 滑動並按住門鎖釋放，然後將裝置拉出凹槽。

**注意事項：** 為防止損壞裝置，在未將它們插入電腦時，請將其放入背包。請將裝置儲存在乾燥、安全的地方，避免按壓它們或將重物置於其上。

電腦的底部

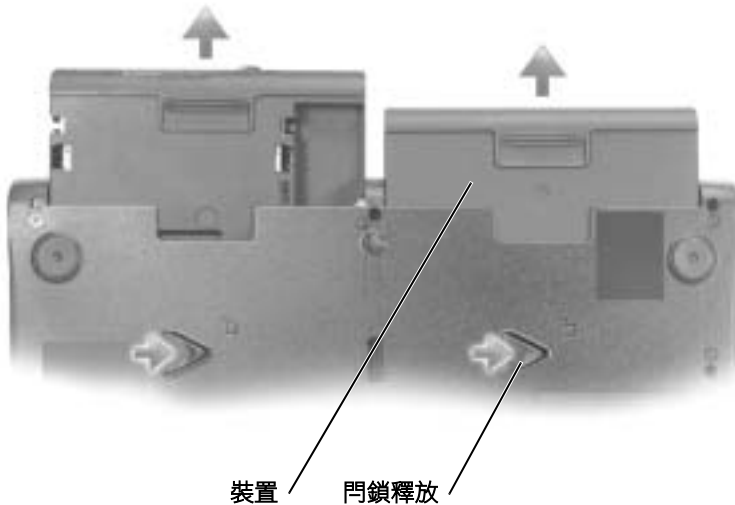

- 5 **注意事項：** 請在塢接並開啟電腦之前插入裝置。
- 6 將新裝置插入凹槽，並向內推，直至聽到卡嗒聲。
- 7 開啓電腦。

## 電腦執行時替換裝置

 **注意事項：**為防止損壞塢接連接器，在電腦連接至塢接裝置時，請勿卸下或裝回裝置。

- 1 在工作列中連按兩下**安全地移除硬體**圖示。
- 2 請單按您想退出的裝置。
- 3 使顯示幕保持打開狀態，並將電腦向後傾斜，以便您能對電腦底部進行操作。
- 4 滑動並按住門鎖釋放，然後將裝置拉出凹槽。
- 5 將新裝置插入凹槽，並向內推，直至聽到卡嗒聲。
- 6 如有必要，請輸入密碼以解除鎖定電腦。

## 使用鍵盤和觸控墊

Dell™ AccessDirect™ 按鈕





## 按鈕功能

- 1 可存取 **Dell** 安裝在您電腦上的支援和教學工具。
- 2 可啓動您的預設網際網路瀏覽器。
- 3 可啓動 **www.dell.com**；可重新設計程式以啓動您選擇的程式。
- 4 可開啓您的預設電子郵件程式；可重新設計程式以啓動您選擇的程式。

## 重新設計按鈕程式

若要變更可重新設計程式的按鈕設定、查找有關使用此按鈕的資訊，或變更控制 CD 或 DVD 播放機功能的按鈕方案，請：

- 1 單按**開始**按鈕，單按**控制台**，然後連按兩下**鍵盤**圖示。
- 2 單按 **AccessDirect** 標籤。
- 3 單按**說明**按鈕並依螢幕指示操作。

## 數字鍵台









 **提示：**將外接式 PS/2 鍵盤或 PS/2 鍵台連接至電腦後，此鍵台即停用。

此數字鍵台的功能與外接式鍵盤上的數字鍵台相同。鍵台上的每個按鍵都有多重功能。鍵台數字和符號位於鍵台按鍵的右邊，並以藍色標示。







- 若要啓用鍵台，請按  鍵。  指示燈表示鍵台處於作用中。
- 若要在啓用鍵台時使用數字功能，請按  鍵和所需按鍵。
- 若要停用鍵台，請再次按  鍵。

## 鍵盤快速鍵



### 系統功能

			開啓 <b>Windows 安全保護</b> 視窗
			啓用和停用數字鍵台
			啓用和停用 <b>Scroll Lock</b>

### 顯示功能

		切換視訊影像到下一個顯示選項。選項包括內建顯示幕、外接式顯示器以及同時使用這兩個顯示裝置。
		僅增加內建顯示幕的亮度（而非外接式顯示器）。
		僅降低內建顯示幕的亮度（而非外接式顯示器）。

### 電源管理

		啓動電源管理模式。您可以使用 <b>電源選項內容</b> 視窗中的 <b>進階</b> 標籤，來重新設計此鍵盤快速鍵的程式，以啓動不同的電源管理模式。
---	---	---

## 喇叭功能



提高內建喇叭和外接式喇叭的音量（如果有連接）。



降低內建喇叭和外接式喇叭的音量（如果有連接）。



啓用和停用內建喇叭和外接式喇叭（如果有連接）。

## Microsoft® Windows® 徽標鍵功能



最小化所有開啓的視窗



最大化所有視窗



執行 **Windows** 檔案總管



開啓**執行**對話方塊



開啓**搜尋結果**對話方塊

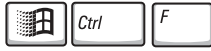

開啓**搜尋結果 — 電腦**對話方塊（如果電腦已連接至網路）



開啓**系統內容**對話方塊

若要調整鍵盤作業（如字元重複速率），請單按**開始**按鈕，單按**控制台**，然後單按**印表機和其他硬體**。

## 觸控墊

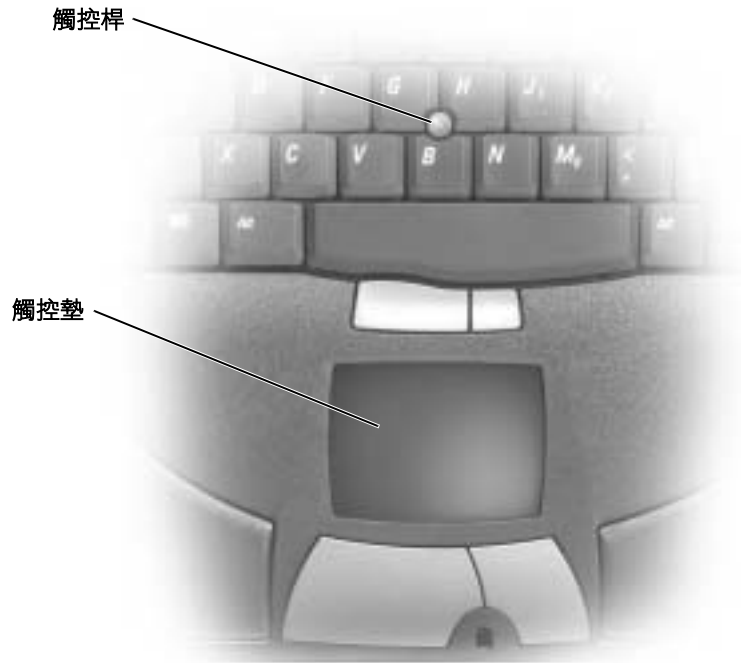

觸控墊透過偵測您手指的壓力和移動，讓您在顯示幕上移動游標。觸控墊和觸控墊按鈕的使用方式與滑鼠的使用方式相同。

- 若要移動游標，請在觸控墊上輕輕滑動您的手指。
- 若要選擇物件，請在觸控墊表面上輕叩一下，或用您的拇指按觸控墊的左按鈕。
- 若要選擇並移動（或拖曳）物件，請將游標置於物件上，並輕叩兩下觸控墊。第二次向下叩時，請將手指放在觸控墊上並在上面滑動，以移動選取的物件。
- 若要連接兩下物件，請將游標置於物件上，並輕叩觸控墊兩次或用拇指按兩次觸控墊的左按鈕。

您也可以使用觸控桿來移動游標。向左、向右、向上或向下按觸控桿，可變更游標在顯示幕上的方向。觸控桿和觸控桿按鈕的使用方式與滑鼠的使用方式相同。

## 自訂觸控墊和觸控桿

您可以使用**滑鼠內容**視窗來停用觸控墊和觸控桿，或者調整它們的設定。

- 1 單按**開始**按鈕，然後單按**控制台**。
- 2 單按**印表機和其他硬體**，並單按**滑鼠**。
- 3 在**滑鼠內容**視窗中，單按**指標設定**標籤。

若要**停用觸控墊或滑鼠**，請反白顯示裝置並單按**停用**。(如果您的電腦已塢接且連接有 PS/2 滑鼠，則觸控墊和觸控桿可能已停用。)

若要**變更觸控墊或滑鼠設定**，請反白顯示裝置，單按**設定**，選擇想要的設定，然後單按**套用**。

- 4 單按**確定**以儲存設定並關閉視窗，然後再次單按**確定**以關閉**滑鼠內容**視窗。

## 更換觸控桿套

如果您的觸控桿套因長期使用而破損，或者您喜歡其他顏色的觸控桿套，可以更換它。您可以訪問 Dell 的 Web 站台 ([www.dell.com](http://www.dell.com)) 來購買其他觸控桿套。



- 1 從觸控桿上拔下觸控桿套。
  - 2 將新的觸控桿套對準方形觸控桿柱上方，並輕輕將觸控桿套按到觸控桿柱上。
-  **注意事項：**如果觸控桿套未正確安裝至觸控桿柱，則可能會損壞顯示幕。
- 3 請測試觸控桿，以確定觸控桿套安裝正確。

## 啟用紅外線感應器

- 1 進入系統設定程式：
  - a 開啓您的電腦。
  - b 當螢幕上出現 Dell™ 徽標時，請按  鍵。
- 2 請按  ，直至您在 **Basic Device Configuration (基本裝置組態)** 下找到 **Infrared Data Port (紅外線資料連接埠)**。
- 3 按下方向鍵以反白顯示 **Infrared Data Port (紅外線資料連接埠)** 旁邊的 **Disabled (停用)**。
- 4 按右方向鍵以變更 COM 連接埠的設定。  
請確定您選取的 COM 連接埠與指定給序列連接器的 COM 連接埠不同。
- 5 按下方向鍵以選取 **Infrared Mode (紅外線模式)**，按右方向鍵將設定變更為 **Fast IR** 或 **Slow IR**。  
Dell 建議您使用 **Fast IR**。如果紅外線裝置無法與您的電腦通訊，請關閉電腦，然後重複步驟 1 至 5，將設定變更為 **Slow IR**。
- 6 請按  鍵以儲存變更，並結束系統設定程式。  
如果系統提示您重新啓動電腦，請單按是。
- 7 安裝紅外線感應器驅動程式時，請按照螢幕上的指示進行操作。
- 8 在安裝過程結束時，請單按是以重新啓動電腦。

 **提示：**電腦塢接後您無法使用紅外線感應器。

 **提示：**在您重複步驟 1 至步驟 5 並將系統設定程式變更為 **Slow IR** 後，如果紅外線裝置仍無法與您的電腦通訊，請與紅外線裝置製造廠商聯絡。

啓用紅外線感應器後，您可以用它建立與紅外線裝置的連結。若要設定並使用紅外線裝置，請參閱紅外線裝置的說明文件與 **Windows XP** 說明及支援中心 (若要存取說明，請參閱第 64 頁)。

## 將電視連接至電腦

電腦的分離式影像電視輸出連接器與電視 / 數位音效配接器纜線一起使用，可讓您將電腦連接至電視與 / 或立體聲音效裝置。電視 / 數位音效配接器纜線可與分離式影像、合成式影像以及 S/PDIF 數位音效連接。

 **提示：**將電腦連接至電視的影像及音效纜線並非全部與電腦一起提供。您可以在許多電子商店購買到其他纜線。

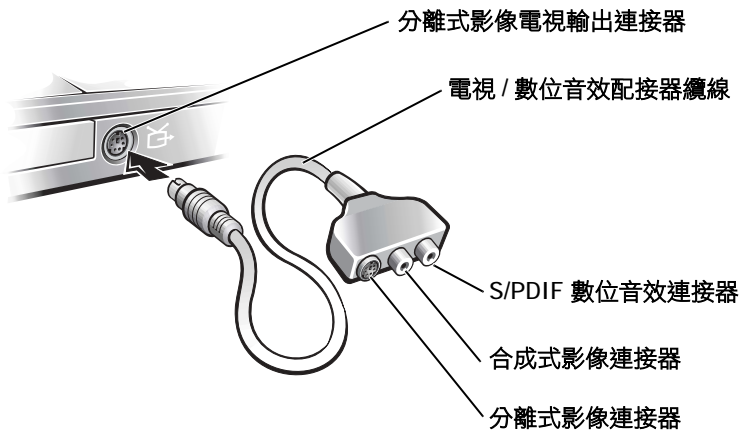

對於不支援 S/PDIF 數位音效的電視與音效裝置，您可以使用電腦側面的音效連接器，將電腦連接至電視或音效裝置。

Dell 建議您用以下其中一種組合方式將影像與音效纜線連接至電腦。

- 分離式影像與標準音效（請參閱第 48 頁）
- 分離式影像與數位音效（請參閱第 50 頁）
- 合成式影像與標準音效（請參閱第 52 頁）
- 合成式影像與數位音效（請參閱第 54 頁）

 **提示：**每種連接組合的圖解位於每小節的開頭，以協助您決定使用哪種方法。

完成纜線連接後，請參閱第 55 頁上的「啓用電視的顯示設定」，以確定電腦識別電視並可與之正常配合工作。另外，如果您使用的是 S/PDIF 數位音效，請參閱第 56 頁上的「使用 S/PDIF 數位音效」。

## 分離式影像與標準音效

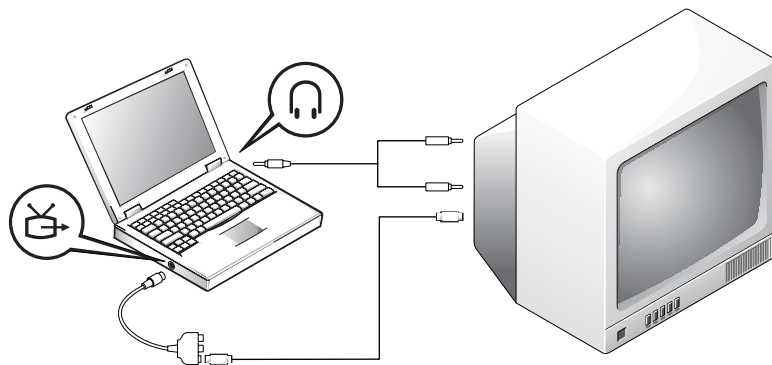

開始之前，請確定您備有下列纜線：

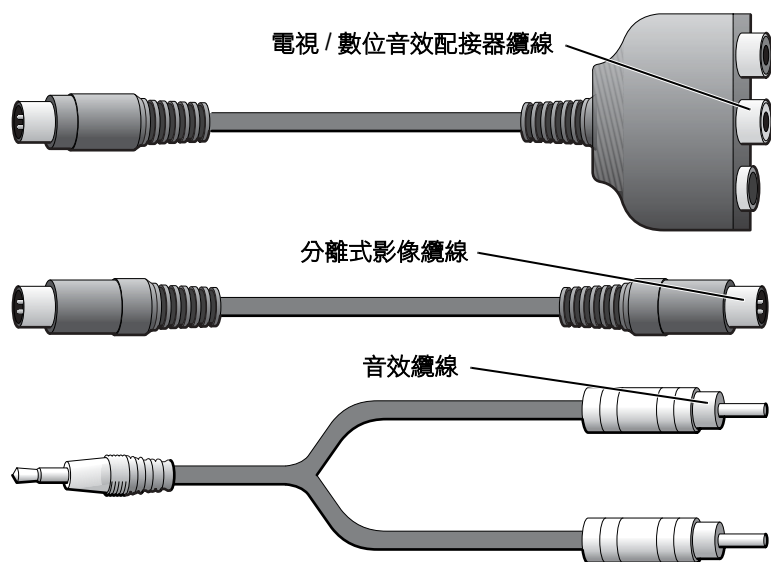



- 1 關閉電腦以及您要連接的電視與 / 或音效裝置。
- 2 將電視 / 數位音效配接器纜線連接至電腦的分離式影像電視輸出連接器。
- 3 將分離式影像纜線的一端插入電視 / 數位音效配接器纜線上的分離式影像連接器。

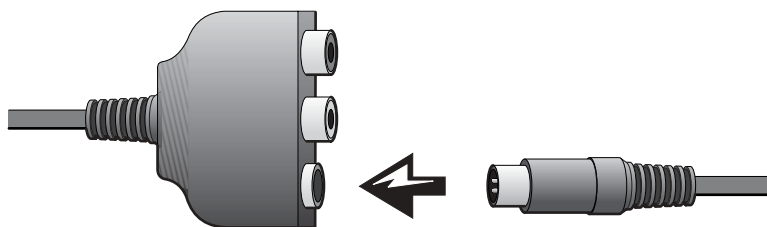

- 4 將纜線的另一端插入電視。
- 5 請將音效纜線的單連接器一端插入電腦的耳機連接器。

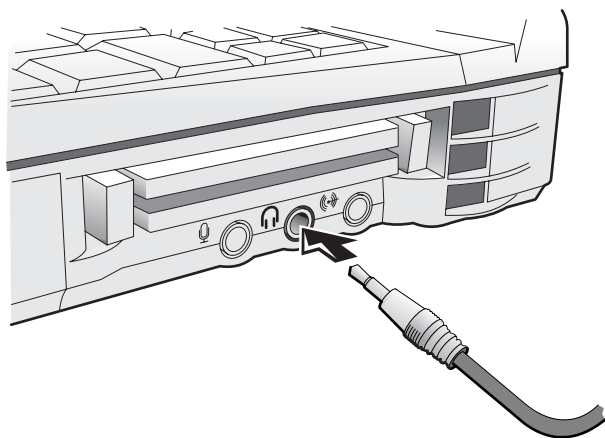

- 6 將音效纜線另一端的兩個 RCA 連接器插入電視或其他音效裝置的音效輸入連接器。
- 7 開啓電視以及所有連接的音效裝置，然後開啓電腦。
- 8 請參閱第 55 頁上的「啓用電視的顯示設定」，以確定電腦識別電視並可與之正常配合工作。

**提示：**如果您的電視或音效裝置支援分離式影像，但不支援 S/PDIF 數位音效，則可以將分離式影像纜線直接連接至電腦的分離式影像連接器（不需要影像配接器纜線）。

## 分離式影像與數位音效

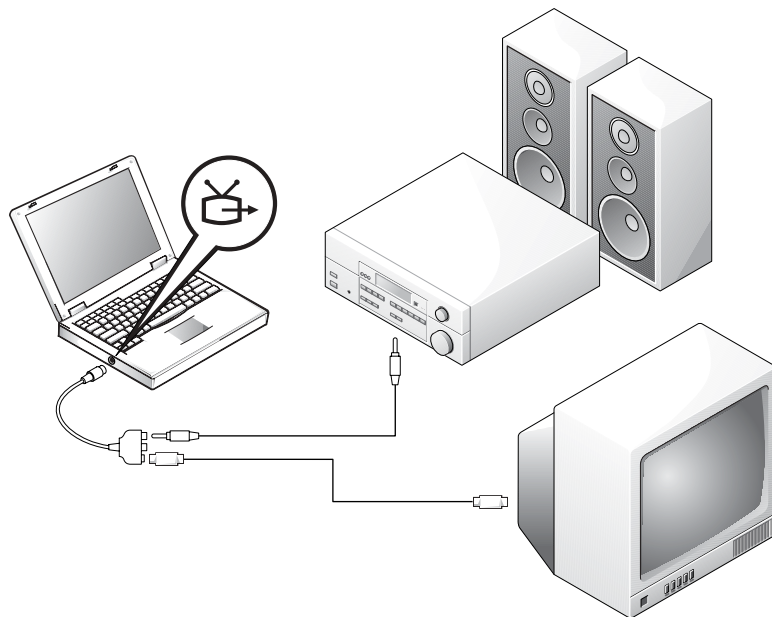

開始之前，請確定您備有下列纜線：

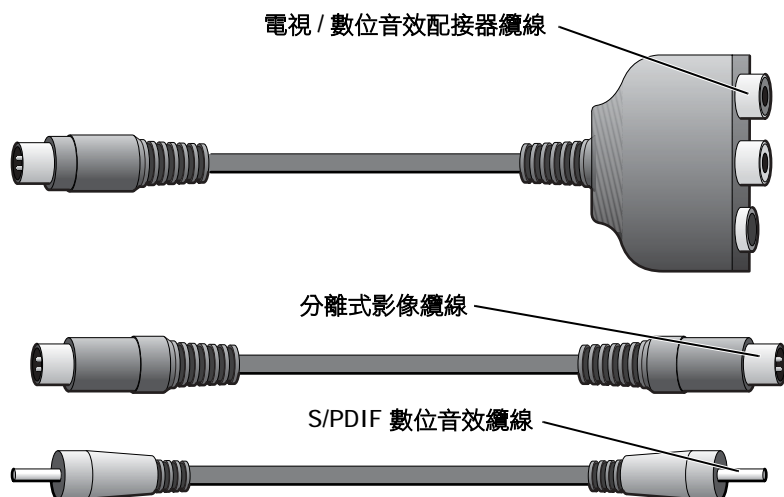

- 1 關閉電腦以及您要連接的電視與 / 或音效裝置。
- 2 將電視 / 數位音效配接器纜線連接至電腦的分離式影像電視輸出連接器。
- 3 將分離式影像纜線的一端插入電視 / 數位音效配接器纜線上的分離式影像連接器。

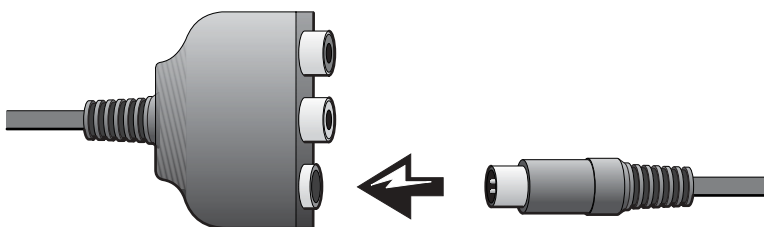

- 4 將分離式影像纜線的另一端插入電視的分離式影像連接器。
- 5 將 S/PDIF 數位音效纜線的一端插入電視 / 數位音效配接器纜線上的數位音效連接器。

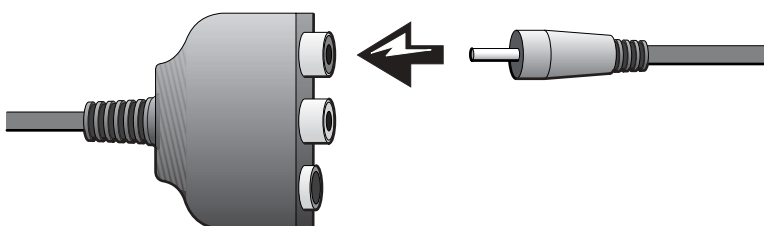

- 6 將 S/PDIF 數位音效纜線的另一端插入電視或其他音效裝置的音效輸入連接器。

## 合成式影像與標準音效

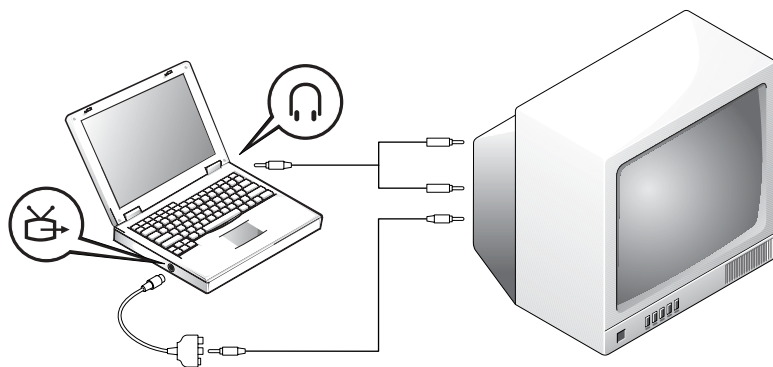

開始之前，請確定您備有下列纜線：

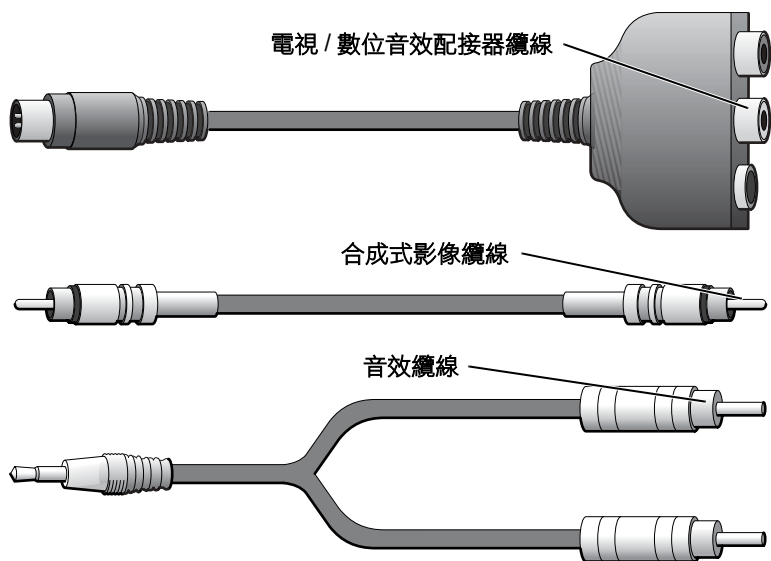

- 1 關閉電腦以及您要連接的電視與 / 音效裝置。
- 2 將電視 / 數位音效配接器纜線連接至電腦的分離式影像電視輸出連接器。
- 3 將合成式影像纜線的一端插入電視 / 數位音效配接器纜線上的合成式影像連接器。

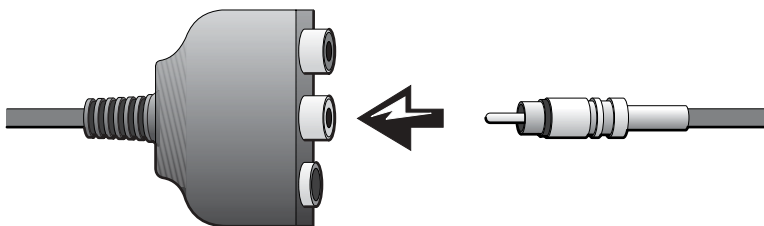

- 4 將合成式影像纜線的另一端插入電視的合成式影像連接器。
- 5 請將音效纜線的單連接器一端插入電腦的耳機連接器。

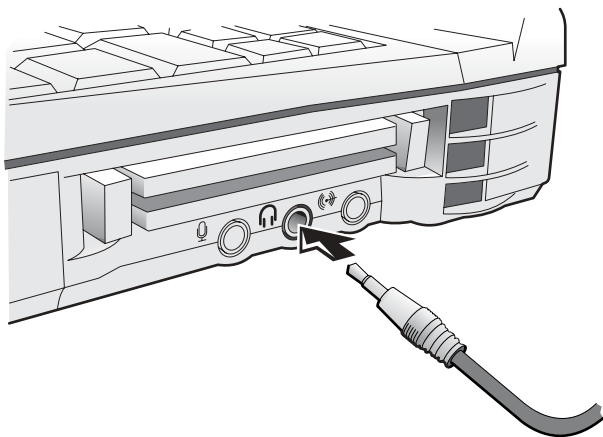

- 6 將音效纜線另一端的兩個 RCA 連接器插入電視或其他音效裝置的音效輸入連接器。

## 合成式影像與數位音效

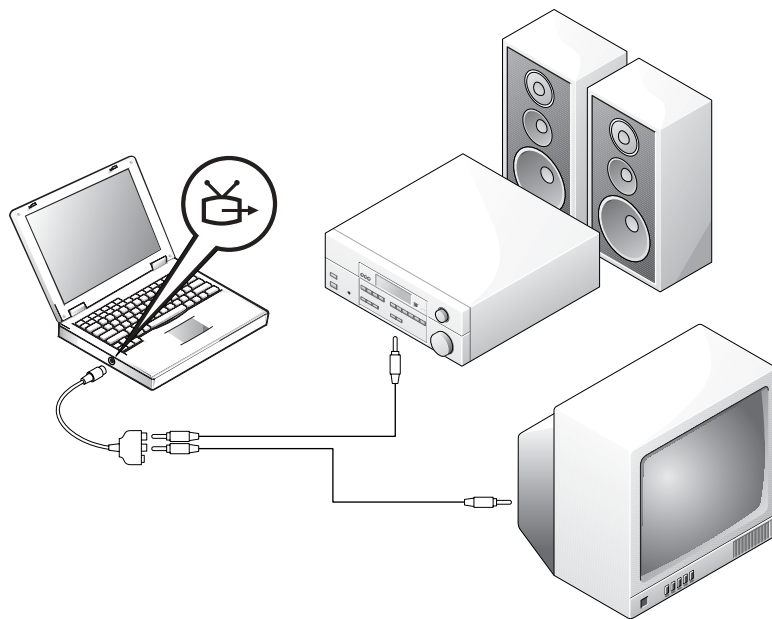

開始之前，請確定您備有下列纜線：

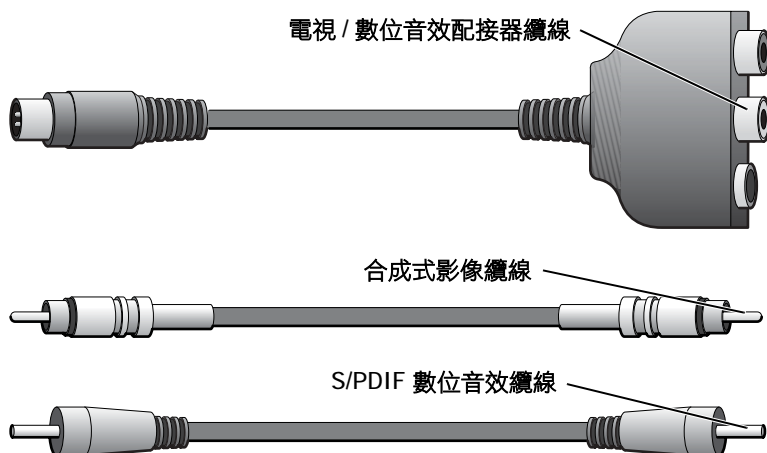

- 1 關閉電腦以及您要連接的電視與 / 或音效裝置。
- 2 將電視 / 數位音效配接器纜線連接至電腦的分離式影像電視輸出連接器。
- 3 將合成式影像纜線的一端插入電視 / 數位音效配接器纜線上的合成式影像連接器。

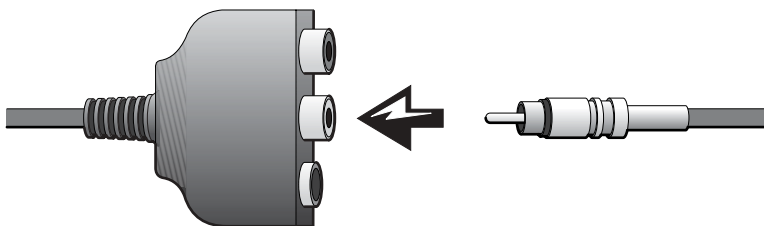

- 4 將合成式影像纜線的另一端插入電視的合成式影像連接器。
- 5 將 S/PDIF 數位音效纜線的一端插入電視 / 數位音效配接器纜線上的 S/PDIF 音效連接器。

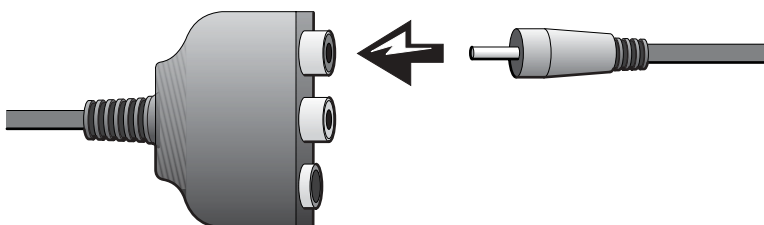

- 6 將數位音效纜線的另一端插入電視或其他音效裝置的 S/PDIF 連接器。

## 啟用電視的顯示設定

### NVIDIA 影像控制器

- 1 單按**開始**按鈕，然後單按**控制台**。
- 2 單按**外觀和主題**，並單按**顯示**。

- 3 單按**設定值**標籤，然後單按**進階**。
- 4 依影像卡的類型，請單按 **TwinView** 標籤或 **nView** 標籤。
- 5 單按**複製**按鈕，以啓用電視。
- 6 單按**套用**。
- 7 單按**確定**，以確認設定變更。
- 8 單按**是**，以保留新設定。
- 9 單按**關閉**。

### ATI 影像控制器

- 1 單按**開始**按鈕，然後單按**控制台**。
- 2 單按**外觀和主題**，並單按**顯示**。
- 3 單按**設定值**標籤，然後單按**進階**。
- 4 單按 **ATI 顯示**標籤。
- 5 單按**電視**按鈕的左上角以啓用電視。
- 6 單按**關閉**。

### 使用 S/PDIF 數位音效

若要使用 Dolby Digital 5.1 音效來播放 DVD，請執行以下步驟以啓用數位音效：



**提示：**當您啟用數位音效時，它會停用電腦上的所有聲音 (DVD 發出的聲音除外)。如果您啟用數位音效來觀看電影，請在觀看結束後停用數位音效。

- 1 連接兩下 **Windows** 通知區域的喇叭圖示。
- 2 單按**選項**選單，然後單按**進階控制**。
- 3 單按**進階**。





- 4 若要**啓用**數位音效，請單按以勾選**啓用 S/PDIF**。  
若要**停用**數位音效，請單按以取消勾選**啓用 S/PDIF**。
- 5 單按**關閉**。
- 6 單按**關閉**。
- 7 連接兩下 Windows 桌面上的 **InterVideo WinDVD** 圖示。



- 8 將 DVD 光碟插入 DVD 光碟機中。  
如果 DVD 開始播放，請單按停止按鈕。
- 9 單按性質（扳手）圖示。
- 10 單按**音效**標籤。
- 11 若要**啓用**數位音效，請單按**啓用 S/PDIF 輸出**。  
若要**停用**數位音效，請單按**雙喇叭模式**。
- 12 單按**套用**。

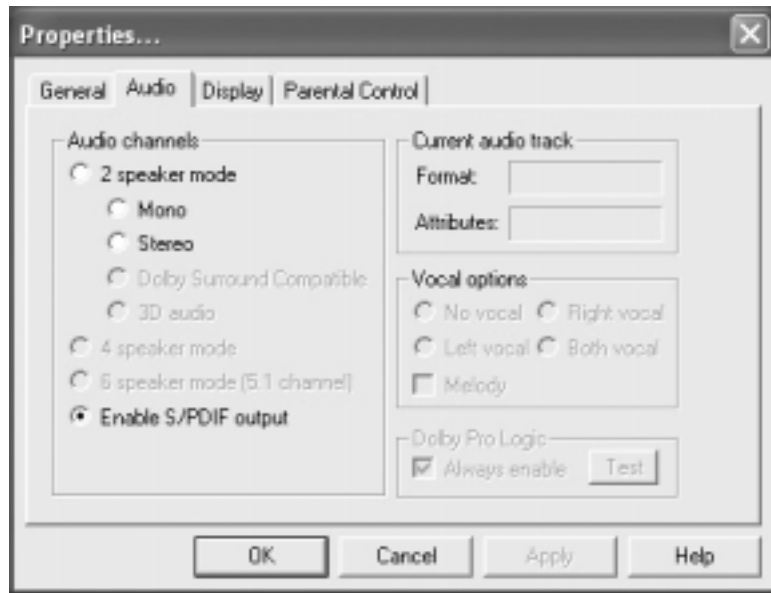

- 13 單按**關閉**。



## 設定 Dolby 耳機

- 1 連接兩下 Windows 桌面上的 **Intervideo Win DVD** 圖示。
- 2 單按內容圖示。
- 3 單按 **Dolby 耳機** 標籤。
- 4 單按啓用 **Dolby 耳機**。
- 5 選取四個選項之一以設定環繞音效等級。**選項 1** 為基線立體聲選項，**選項 2、3 和 4** 為環繞音效等級。
- 6 單按**套用**，然後單按**確定**以關閉 **WinDVD** 內容視窗。
- 7 單按**結束**。

 **提示：**僅在您的電腦配有 DVD 光碟機時，才可使用 Dolby 耳機功能。

 **提示：**僅在您將指標置於該圖示上時，才能看見圖示標籤。

## 設定塢接裝置以連接至網路

-  **注意事項：**在您完成塢接裝置的設定之前，請勿安裝網路配接器或網路配接器 / 數據機組合 PC 卡。
-  **注意事項：**為防止嚴重的作業系統問題，在完成電腦的 Windows 作業系統安裝之前，請勿將電腦塢接至塢接裝置。

 **提示：**網路配接器亦稱為網路介面控制器 (NIC)。

塢接裝置使可攜式電腦與桌上型環境更充份地整合。

若要獲得有關設定塢接裝置的說明和詳細資料，請參閱此裝置隨附的說明文件。

## 電源保護裝置

有數種裝置可用來保護電腦免受電壓波動與電源故障的損壞：

- 電湧保護器
- 線路調節器
- 不斷電供應系統 (UPS)

## 電湧保護器

電湧保護器與配有電湧保護的電源板可幫助電腦免受電壓突變的損壞，這種電壓突變發生在打雷閃電期間或電源岔斷之後。保護級別通常與電湧保護器的價格成正比。有些電湧保護器生產廠商將某些類型的損壞也包括在保固範圍之內。**Dell** 建議您在選擇電湧保護器時，仔細閱讀該裝置的保固說明。比較額定功率以確定不同裝置的相對效力。



**注意事項：**大多數的電湧保護器無法保護電腦免受雷擊的損壞。當您所在地區發生閃電時，**Dell** 建議您從電源插座上拔下電腦的電源線。



**注意事項：**電湧保護器無法保護電腦免受電壓波動或電源岔斷的損壞。

電話線上的電源電湧可以損壞數據機。在打雷閃電期間，**Dell** 建議您從電話牆壁插孔中拔下電話線。許多電湧保護器具有電話插孔以保護數據機。請參閱電湧保護器說明文件，以獲得有關數據機連接的說明。



**注意事項：**無法從電湧保護器獲得網路配接器保護。在打雷閃電期間，**Dell** 建議您從網路牆壁插孔中拔下網路纜線。

## 線路調節器



**注意事項：**線路調節器無法保護系統免受電源岔斷的損壞。

線路調節器可將交流電壓維持在相對固定的等級上。線路調節器比電湧保護器的價格要高出幾佰美元。

## 不斷電供應裝置



**注意事項：**若資料儲存至硬碟機期間發生電力損失，可能會導致資料遺失或檔案損壞。



**提示：**若要確保最長的電池作業時間，請僅將電腦連接至 UPS，將其他裝置（例如印表機）連接至提供電湧保護的獨立電源板。

**UPS** 可以保護電腦免受電壓波動與電源岔斷的損壞。**UPS** 裝置包括一個電池，可以在交流電源岔斷時為連接的裝置提供臨時電源。使用交流電源期間，此電池會充電。請參閱 **UPS** 製造廠商的說明文件，以獲得有關電池作業時間的資訊，並確定該裝置已獲得 **Underwriters 實驗室 (UL)** 的認可。

## 解決問題

- 尋找解決方案
- 存取說明
- 電源問題
- 啟動時的錯誤訊息
- 影像和顯示幕問題
- 聲音和喇叭問題
- 印表機問題
- 數據機與網際網路連接問題
- 掃描器問題
- 觸控墊或滑鼠問題
- 外接式鍵盤問題
- 未預期字元
- 磁碟機問題
- PC 卡問題
- 錯誤訊息
- 一般程式問題
- 電子郵件問題
- 解決其他技術問題
- 如果電腦被弄濕
- 如果電腦跌落或損壞
- 驅動程式
- 解決軟體和硬體不相容問題
- 使用 Microsoft® Windows® XP 系統還原
- 重新安裝 Microsoft® Windows® XP

## 尋找解決方案

有時很難描述應該到哪裡尋找答案。使用下表或許可以快速找到問題的答案。

 **提示：**如果您的外接式裝置有問題，請參閱該裝置的說明文件或與製造廠商聯絡。

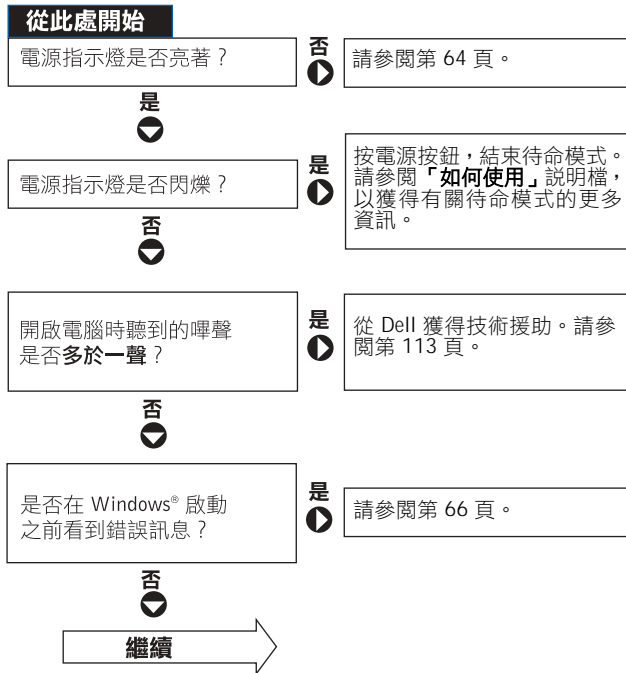

您遇到的問題是 ...

否  
▼



影像或顯示幕問題？

是  
▶

請參閱第 67 頁。

聲音或喇叭問題？

是  
▶

請參閱第 69 頁。

印表機問題？

是  
▶

請參閱第 70 頁。

數據機問題？

是  
▶

請參閱第 71 頁。

掃描器問題？

是  
▶

請參閱第 72 頁。

觸控墊問題？

是  
▶

請參閱第 72 頁。

外接式鍵盤問題？

是  
▶

請參閱第 73 頁。

未預期字元問題？

是  
▶

請參閱第 74 頁。

硬碟機或磁碟機問題？

是  
▶

請參閱第 74 頁。

網路配接器問題？

是  
▶

請參閱第 78 頁。

Windows 錯誤訊息？

是  
▶

請參閱第 79 頁。

程式問題？

是  
▶

請參閱第 80 頁。

網際網路問題？

是  
▶

請參閱第 81 頁。

電子郵件問題？

是  
▶

請參閱第 81 頁。

遇到其他類型的問題？

是  
▶

請參閱第 81 頁。



**提示：**請參閱「如何使用」說明檔，以獲得有關待命模式的資訊。若要存取說明檔，請參閱「存取說明」。

## 存取說明

### 若要存取「如何使用」說明檔

- 1 單按**開始**按鈕，然後單按**說明及支援**。
- 2 單按**使用者和系統指南**，然後單按**使用者指南**。
- 3 單按**如何使用**。

### 若要存取說明

- 1 單按**開始**按鈕，然後單按**說明及支援**。
- 2 鍵入描述問題的字或片語，然後單按箭頭圖示。
- 3 單按描述問題的主題。
- 4 依螢幕指示操作。

## 電源問題

**檢查電源指示燈** — 電源指示燈亮著或閃爍，表示電腦有電。如果電源指示燈閃爍，電腦處於待命模式 — 按電源按鈕，結束待命模式。如果電源指示燈不亮，按電源按鈕以開啓電腦。

**為電池充電** — 電池電量可能已經耗盡。

- 1 重新安裝電池。
- 2 使用交流電變壓器將電腦連接至電源插座。
- 3 開啓電腦。

**檢查電池狀態指示燈** — 如果電池狀態指示燈呈橘黃色閃爍或呈橘黃色持續亮起，則表示電池電量很少或已經耗盡。將電腦連接至電源插座。

如果電池狀態指示燈呈現綠色與橘黃色閃爍，則表示電池太熱，無法充電。關閉電腦（請參閱第 38 頁），斷開電腦與電源插座的連接，使電池與電腦冷卻至室溫。

如果電池狀態指示燈呈橘黃色快速閃爍，則表示電池可能有問題。請與 Dell 公司聯絡（請參閱第 113 頁）。

**測試電源插座** — 使用其他的裝置（如檯燈）來測試電源插座，以確定其作業正常。



**檢查交流電變壓器** — 檢查交流電變壓器纜線的連接狀況。如果交流電變壓器有指示燈，請確定指示燈為開啓狀態。

**將電腦直接連接至電源插座** — 繞過電源保護裝置、電源板和延長線，確認電腦可以開啓。

**排除可能的干擾** — 請關閉附近的風扇、螢光燈、鹵素燈或其他裝置。

**調整電源內容** — 請參閱「如何使用」說明檔，或在說明及支援中心內搜尋關鍵字「待命」。若要存取說明，請參閱第 64 頁。

**重新接插記憶體模組** — 如果電腦電源指示燈已開啓，但顯示幕仍呈現空白，請重新接插記憶體模組（請參閱第 95 頁）。

## 確定電腦有足夠的電力供應

您的電腦使用 Intel® Mobile Pentium® 4 微處理器，與先前的 Dell 可攜式電腦所使用的微處理器相比，會消耗更多的電量。您的電腦適於使用其隨附的 90 W 交流電變壓器與 4400-mAh 電池；為確保最佳的系統效能，請儘可能使用這些元件。

您可以使用先前的某些 Dell 可攜式電腦的 70 W 交流電變壓器，但它們會降低系統效能。同樣，您也可以使用先前 Dell 電腦的 3800 mAh 和 3600 mAh 電池，但這些容量較低的電池會快速釋放掉電量。若使用低電能的交流電變壓器或電池，可能會收到類似下面的警告或系統組態錯誤訊息：

WARNING:70 Watt AC adapter detected. System will not be capable of running in full performance without a 90 Watt AC adapter. (警告：偵測到 70 瓦特的交流電變壓器。若不使用 90 瓦特的交流電變壓器，系統將無法在完全效能模式下執行。)



**注意事項：**請勿在本電腦中使用額定功率低於 70 W 的交流電變壓器，或額定電量低於 3600 mAh 的電池。如果使用，將會導致不確定的後果，包括資料遺失和 / 或系統立即關機。使用其中一個低電能元件會導致系統組態錯誤訊息出現。



**提示：**如果您想升級現有 Dell 塢接裝置的交流電變壓器，可以從 Dell 購買額外的 90 W 交流電變壓器。

## 塢接電源考量

電腦隨附的 4400 mAh 電池不能同時支援電腦與塢接裝置。為確保最佳的系統效能，在塢接裝置中使用電腦時，請儘可能使用 **90 W** 交流電變壓器（已安裝或未安裝電池）。透過插入電腦或塢接裝置中的連接器上的淺灰色提示，您可以識別 **90 W** 變壓器。

使用 **70 W** 交流電變壓器會使電腦在降低效能模式下執行，並且會導致交流電變壓器警告訊息的出現。

## 在電腦執行時塢接

為使以正常（非省電）模式執行的電腦在連接至塢接裝置時能適應初始的電源電湧，必須在電腦中安裝 **90 或 70 W** 的交流電變壓器和至少一個電池（**4400 或 3800-mAh**）。然後，依所安裝的電池 / 交流電變壓器組合，電腦將在完全效能或降低效能下執行。

## 電腦在塢接時，交流電源中斷

如果電腦在塢接時交流電源中斷，電腦將立即進入低效能模式，並顯示相應的警告訊息。

# 啟動時的錯誤訊息

**OPERATING SYSTEM NOT FOUND（未找到作業系統）** — 請與 Dell 公司聯絡以尋求技術援助（請參閱第 113 頁）。



**INSERT BOOTABLE MEDIA（插入開機媒體）** — 作業系統試圖從非開機磁片或 CD 啟動。請插入開機磁片或 CD。

**NON-SYSTEM DISK ERROR（非系統磁碟錯誤）** — 軟式磁碟機中插有軟式磁碟。請取出軟式磁碟並重新啟動電腦。

# 影像和顯示幕問題

## 如果顯示幕呈現空白

**檢查  指示燈** — 如果  指示燈閃爍，表示電腦有電。

- 如果  指示燈閃爍，表示電腦處於待命模式 — 按電源按鈕，結束待命模式。
- 如果  指示燈未亮起，請按電源按鈕。
- 如果  指示燈亮起，表示電源管理設定可能已經關閉顯示幕。嘗試按任一按鍵或移動游標，結束待命模式。



**檢查電池** — 如果您使用電池為電腦供電，則電池電量可能已經耗盡。使用交流電變壓器將電腦連接至電源插座，然後開啓電腦。

**測試電源插座** — 使用其他的裝置（如檯燈）來測試電源插座，以確定其作業正常。

**檢查交流電變壓器** — 檢查交流電變壓器纜線的連接狀況。如果交流電變壓器有指示燈，請確定指示燈亮起。

**將電腦直接連接至電源插座** — 繞過電源保護裝置、電源板和延長線，確認電腦可以開啓。

**調整電源內容** — 請參閱「如何使用」說明檔或在 Windows 說明及支援中心內搜尋關鍵字「待命」。若要存取說明，請參閱第 64 頁。

**切換視訊影像** — 如果電腦已連接至外接式顯示器，請按  ，將視訊影像切換至顯示幕。

 **提示：** 如果執行程式要求的解析度比您電腦支援的解析度要高，Dell 建議您在電腦上連接外接式顯示器。

## 如果顯示不清晰

**調節亮度** — 請參閱「如何使用」說明檔，以獲得有關調節亮度的指示。若要存取說明檔，請參閱第 64 頁。

**將次低音喇叭移至遠離電腦或顯示器的位置** — 如果您的外接式喇叭系統包括次低音喇叭，請確定次低音喇叭距離電腦或外接式顯示器至少 **60 cm (2 ft)** 遠。

**排除可能的干擾** — 請關閉附近的風扇、螢光燈、鹵素燈或其他裝置。

**旋轉電腦，使其朝向不同的方向** — 避免陽光照射，因為陽光照射會導致圖像品質變差。

### 調整 WINDOWS 顯示設定值

- 1 單按**開始**按鈕，然後單按**控制台**。
- 2 單按**外觀和主題**。
- 3 單按您想要變更的區域，或單按**顯示**圖示。
- 4 嘗試使用不同的**色彩品質**和**螢幕解析度**設定值。

**請參閱「錯誤訊息」** — 如果出現錯誤訊息，請參閱第 79 頁上的「錯誤訊息」。

## 如果僅有部份顯示清晰

### 請連接外接式顯示器



- 1 關閉電腦，將外接式顯示器連接至電腦。
- 2 開啓電腦與顯示器，並調節顯示器的亮度與對比度控制項。

如果外接式顯示器作業正常，則可能是電腦顯示幕或影像控制器有問題。請與 Dell 公司聯絡 (請參閱第 113 頁)。

# 聲音和喇叭問題

## 如果您的內建喇叭有問題

**調節 WINDOWS® 音量控制** — 連按兩下螢幕右下角的喇叭圖示。確定音量已調高且沒有開啓靜音功能。請調整音量、低音或高音控制，以消除失真。

**使用鍵盤快速鍵調節音量** — 請參閱「如何使用」說明檔中的「使用鍵盤與觸控墊」。按  ，停用（靜音）或重新啓用內建喇叭。

**確定 S/PDIF 數位音效已停用** — 請參閱第 56 頁上的「使用 S/PDIF 數位音效」。

**重新安裝聲音（音效）驅動程式** — 請參閱第 84 頁上的「重新安裝驅動程式」。

## 如果您的外接式喇叭有問題

**檢查喇叭纜線連接狀況** — 請參閱喇叭隨附的安裝圖示。

**測試電源插座** — 使用其他的裝置（如檯燈）來測試電源插座，以確定其作業正常。

**確定喇叭已開啟** — 請參閱喇叭隨附的安裝圖示。

**調節 WINDOWS 音量控制** — 連按兩下螢幕右下角的喇叭圖示。確定音量已調高且沒有開啓靜音功能。請調整音量、低音或高音控制，以消除失真。

**測試喇叭** — 將喇叭音效纜線插入電腦的訊號線輸出連接器。請確定耳機音量控制項已調高。播放音樂 CD。

**執行喇叭自我測試** — 某些喇叭系統在次低音喇叭上有自我測試按鈕。請參閱喇叭的說明文件，以獲得有關自我測試的說明。



**提示：**某些 MP3 播放機的音量控制會置換掉 Windows 音量設定。當您傾聽 MP3 歌曲時，請確定沒有調小或關閉播放機音量。

**排除可能的干擾** — 關閉附近的風扇、螢光燈或鹵素燈，檢查是否有干擾存在。

**確定 S/PDIF 數位音效已停用** — 請參閱第 56 頁上的「使用 S/PDIF 數位音效」。

**重新安裝聲音（音效）驅動程式** — 請參閱第 84 頁上的「重新安裝驅動程式」。

## 印表機問題

**檢查印表機纜線的連接狀況** — 確定印表機纜線已正確連接至電腦（請參閱第 18 頁）。

**測試電源插座** — 使用其他的裝置（如檯燈）來測試電源插座，以確定其作業正常。

**確定印表機已開啟** — 請參閱印表機隨附的說明文件。

### 確認 WINDOWS® 能夠識別印表機

- 1 單按**開始**按鈕。
- 2 單按**控制台**。
- 3 單按**印表機和其他硬體**。
- 4 單按**檢視已安裝的印表機或傳真印表機**。如果其中列出印表機的型號，請在印表機圖示上單按滑鼠右鍵。
- 5 單按**內容**，然後單按**連接埠**標籤。請確定**列印到下列連接埠**的設定為 **LPT1**（**印表機連接埠**）。

**重新安裝印表機驅動程式** — 請參閱第 84 頁上的「重新安裝驅動程式」。

## 數據機與網際網路連接問題

- 🔍 **注意事項：**請將數據機僅連接至牆上的類比電話插孔。將數據機連接至數位電話網路會損壞數據機。
- 🔍 **注意事項：**數據機連接器與網路連接器看上去很相似。請勿將電話線插入網路連接器。

**檢查牆上的電話插孔** — 從數據機上拔下電話線，然後將它連接至電話。傾聽是否有撥號音。確定您使用的是按鍵式電話服務。請嘗試將數據機連接至牆上的另一個電話插孔。

電話噪音以及電話線或網路狀況都可以導致連接速度降低。請聯絡您的電話公司或網路管理員，以獲得更多資訊。

**將數據機直接連接至牆上的電話插孔** — 如果您在此線路中連接有其他電話裝置（例如答錄機、傳真機、電湧保護器或線路分離器），請繞過這些裝置，直接用電話線將數據機連接至牆上的電話插孔。

**檢查連接** — 請確認電話線已連接至數據機。

**檢查電話線** — 試用另一條電話線。如果您使用的電話線長度為 3 m (10 ft) 或更長，請嘗試使用較短的電話線。

**不規則的撥號音** — 如果您有語音郵件服務，有訊息時可能會聽到不規則的撥號音。請聯絡您的電話公司，以獲得有關恢復撥號音的指示。

**關閉電話插撥（捕獲電話）** — 請參閱電話簿以獲得關閉此功能的說明，然後調整撥號網路的連線內容。

- 1 單按**開始**按鈕，然後單按**控制台**。
- 2 請依序單按**印表機和其他硬體、電話和數據機選項、撥號規則**標籤，然後單按**編輯...**。
- 3 在**編輯位置**視窗中，確定已勾選**停用電話插撥功能，請撥：**，然後根據電話簿中的清單選擇正確的代碼。
- 4 單按**套用**，然後單按**確定**。
- 5 關閉**電話和數據機選項**視窗。
- 6 關閉**控制台**視窗。



**提示：**如果您可以連接至網際網路服務供應商 (ISP)，則數據機功能正常。如果您確定數據機作業正常，但仍有問題，請與您的 ISP 聯絡。

### 確認數據機正在與 WINDOWS 通訊

- 1 單按**開始**按鈕，然後單按**控制台**。
- 2 單按**印表機和其他硬體**。
- 3 單按**電話和數據機選項**。
- 4 單按**數據機**標籤。
- 5 單按數據機連接的 **COM 連接埠**。
- 6 單按**內容**，單按**診斷**標籤，然後單按**查詢數據機**以確認數據機正在與 Windows 通訊。

如果所有指令均收到回應，則證明數據機作業正常。

## 掃描器問題

**檢查電源線的連接狀況** — 確定掃描器電源線已穩固地連接至有效的電源，而且掃描器已開啓。

**檢查掃描器纜線的連接狀況** — 確定掃描器纜線已穩固地連接至電腦和掃描器。

**解除掃描器鎖定** — 如果掃描器上帶有鎖定彈片或按鈕，請確定已解除其鎖定。

**重新安裝掃描器驅動程式** — 請參閱掃描器說明文件，以獲得有關說明。

## 觸控墊或滑鼠問題

### 檢查觸控墊設定

- 1 單按**開始**按鈕，單按**控制台**，然後單按**印表機和其他硬體**。
- 2 單按**滑鼠**。
- 3 嘗試調整滑鼠設定值。



**檢查滑鼠纜線** — 關閉電腦 (請參閱第 38 頁)。拔下滑鼠纜線，檢查其是否損壞。對於 PS/2 纜線，請檢查纜線連接器是否有彎曲或折斷的插腳。重新穩固地連接纜線。

如果使用滑鼠延長線，請拔下延長線，將滑鼠直接連接到電腦上。

#### **若要確認滑鼠是否有問題，請檢查觸控墊**

- 1 關閉電腦。
  - 2 拔下滑鼠。
  - 3 開啓電腦。
  - 4 在 Windows 桌面上，使用觸控墊四處移動游標，選取圖示，然後開啓它。
- 如果觸控墊正確作業，則可能是滑鼠有問題。

**重新安裝觸控墊驅動程式** — 請參閱第 84 頁上的「重新安裝驅動程式」。

## 外接式鍵盤問題

**檢查鍵盤纜線** — 關閉電腦 (請參閱第 38 頁)。拔下鍵盤纜線，檢查其是否損壞。對於 PS/2 纜線，請檢查纜線連接器是否有彎曲或折斷的插腳。重新穩固地連接纜線。

如果使用鍵盤延長線，請拔下延長線，將鍵盤直接連接到電腦上。

#### **檢查外接式鍵盤**

- 1 關閉電腦，等待 1 分鐘，然後再次開啓電腦。
  - 2 在開機過程中，請確認鍵盤上的數字鎖定、大寫鎖定以及 **Scroll Lock** 指示燈閃爍。
  - 3 在 Windows® 桌面上，單按**開始**按鈕，指向**所有程式**，指向**附屬應用程式**，然後單按**記事本**。
  - 4 在外接式鍵盤上鍵入幾個字元，並確認它們顯示在顯示幕上。
- 如果您無法確認這些步驟，外接式鍵盤可能有問題。



**提示：**連接外接式鍵盤時，內建鍵盤仍具有完整功能。

**若要確認外接式鍵盤是否有問題，請檢查內建鍵盤**

- 1 關閉電腦。
- 2 斷開與外接式鍵盤的連接。
- 3 開啓電腦。
- 4 在 Windows 桌面上，單按**開始**按鈕，指向**所有程式**，指向**附屬應用程式**，然後單按**記事本**。
- 5 在內建鍵盤上鍵入幾個字元，並確認它們顯示在顯示幕上。

如果現在顯示字元，但使用外接式鍵盤無法顯示，則可能是您的外接式鍵盤有問題。請與 Dell 公司聯絡（請參閱第 113 頁）。

## 未預期字元

**停用數字鍵台** — 如果顯示數字而非字母，請按 ，停用數字鍵台。確認數字鎖定指示燈未亮起。

## 磁碟機問題

### 如果您無法將檔案儲存至軟式磁碟機

**確定 WINDOWS® 能夠識別磁碟機** — 單按**開始**按鈕，然後單按**我的電腦**。如果未列出光碟機，請使用防毒軟體來執行完整掃描，以檢查並移除病毒。病毒有時會妨礙 Windows 識別磁碟機。插入開機磁碟，重新啓動電腦。確認

 指示燈閃爍，表明作業正常。

 **提示：**若要獲得有關將檔案儲存至軟式磁碟的資訊，請參閱「**如何使用**」說明檔。若要存取說明檔，請參閱第 64 頁。

**確定軟式磁碟未被防寫保護** — 您無法將資料儲存至已被防寫保護的磁碟。

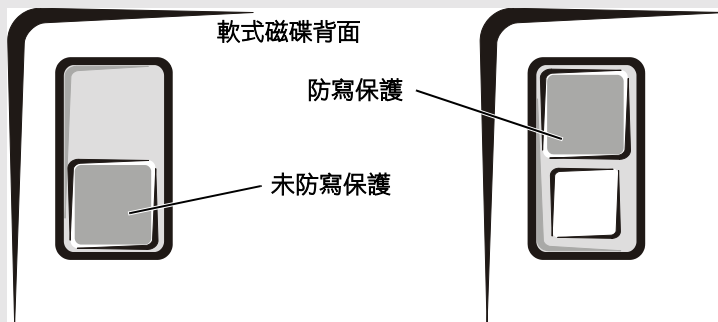

**嘗試另一張軟式磁碟** — 插入另一張磁碟，以排除原有磁碟有故障的可能性。

### 重新安裝光碟機

- 1 儲存並關閉所有開啓的檔案，結束所有開啓的程式，並關閉電腦。
- 2 如果光碟機安裝在模組凹槽中，請卸下光碟機。請參閱第 38 頁上的「關於模組凹槽」以獲得有關指示。  
如果是固定式光碟機，請查看第 78 頁上的「檢查磁碟機錯誤」。
- 3 重新安裝磁碟機。
- 4 開啓電腦。

**清潔磁碟機** — 請參閱「如何使用」說明檔中的「清潔您的電腦」，以獲得有關說明。若要存取說明檔，請參閱第 64 頁。

 **提示：**由於世界各地使用的 DVD 檔案類型不盡相同，因此並非任何 DVD 光碟機均可識別所有的 DVD 標題。

## 如果您無法播放 CD、CD-RW 或 DVD

高速 CD 光碟機的震動是正常現象，並且可能會產生噪音，此噪音並不表示光碟機或 CD 有瑕疵。

**確定 WINDOWS® 能夠識別磁碟機** — 單按**開始**按鈕，然後單按**我的電腦**。如果未列出光碟機，請使用防毒軟體來執行完整掃描，以檢查並移除病毒。病毒有時會妨礙 Windows 識別磁碟機。插入開機磁碟，重新啟動電腦。確認  指示燈閃爍，表明作業正常。

**嘗試另一張光碟** — 插入另一張光碟，以排除原有光碟有故障的可能性。

**調節 WINDOWS 音量控制** — 連按兩下螢幕右下角的喇叭圖示。確定音量已調高且沒有開啓靜音功能。

**識別未播放的光碟** — 如果固定式光學磁碟機中有一張 CD、CD-RW 或 DVD 光碟，並且模組凹槽裝置中也有一張：

- 1 單按**開始**按鈕，然後單按**我的電腦**。
- 2 連按兩下您正在驗證之裝置的光碟機字母。

### 重新安裝光碟機

- 1 儲存並關閉所有開啓的檔案，結束所有開啓的程式，並關閉電腦。
- 2 如果光碟機安裝在模組凹槽中，請卸下光碟機。請參閱第 38 頁上的「關於模組凹槽」，以獲得有關說明。  
如果是固定式磁碟機，請查閱第 78 頁上的「檢查磁碟機錯誤」。
- 3 重新安裝光碟機。
- 4 開啓電腦。

**清潔光碟機或光碟** — 請參閱「如何使用」說明檔中的「清潔您的電腦」，以獲得有關說明。若要存取說明檔，請參閱第 64 頁。

### 檢查磁碟機錯誤

如果是固定式光學磁碟機：

- 1 請移除硬碟機與軟式磁碟機。
- 2 插入電腦的**驅動程式與公用程式 CD** 並開啓電腦。
- 3 確認  指示燈閃爍，表明作業正常。

## 如果您無法退出 CD、CD-RW 或 DVD 光碟機承載器

- 1 確定電腦已關閉。
- 2 拉直迴形針，並將其一端插入光碟機前部的退出孔；穩固推入，直至承載器部份退出。
- 3 輕輕地拉出承載器，直至完全拉出。

## 如果您聽到不熟悉的刮擦聲

- 確定聲音不是由正在執行的程式引起的。
- 確定磁碟或光碟正確插入。

## 如果 CD-RW 光碟機停止寫入

**在向 CD-RW 光碟寫入之前，請先停用 WINDOWS 中的待命模式** —

在 Windows 說明及支援中心中，搜尋關鍵字「待命」。若要存取說明檔，請參閱第 64 頁。

**減慢寫入速率** — 請參閱有關 CD 建立軟體的說明檔。

**關閉所有其他開啟的程式** — 將資料寫到 CD-RW 之前，關閉所有其他開啟的程式可以減少出錯的機率。

## 如果您的硬碟機有問題

**開啟電腦前，請先冷卻電腦** — 發熱的硬碟機可能會妨礙作業系統啟動。開啟電腦前，請先讓電腦冷卻至室溫。

### 檢查磁碟機錯誤

- 1 單按**開始**按鈕，然後單按**我的電腦**。
- 2 在您想要執行錯誤掃描的磁碟機字母（本機磁碟）上單按滑鼠右鍵，然後單按**內容**。
- 3 單按**工具**標籤。
- 4 在**檢查錯誤**下，單按**立即檢查**。
- 5 單按**開始**。

## PC 卡問題

**檢查 PC 卡** — 請確定 PC 卡正確插入連接器。

**確認 WINDOWS® 已識別插卡** — 在 Windows 工作列中連按兩下**安全地移除硬體**圖示。確定已列出插卡。

**如果 DELL 公司提供的 PC 卡有問題** — 請與 Dell 公司聯絡（請參閱第 113 頁）。

**如果非 DELL 公司提供的 PC 卡有問題** — 請與 PC 卡製造廠商聯絡。

## 網路問題

**檢查網路纜線連接器** — 確定網路纜線連接器與電腦上的連接器和牆上網路插孔穩固連接。

**檢查網路連接器上的網路指示燈** — 綠色指示燈表示網路連接處於作用中。如果狀態指示燈不是綠色，請嘗試更換網路纜線。琥珀色指示燈表示網路配接器驅動程式已載入，並且配接器正在偵測活動。

**重新啟動電腦** — 重新嘗試登入網路。

**與網路管理員聯絡** — 確認您的網路設定正確而且網路功能正常。

## 錯誤訊息

如果訊息未列出，請參閱出現錯誤訊息時執行中的作業系統或應用程式說明文件。

**THE FILE BEING COPIED IS TOO LARGE FOR THE DESTINATION DRIVE (複製的檔案太大，目的地磁碟機無法容納)** — 您嘗試複製的檔案太大，超出磁碟容量，或磁碟已滿。請嘗試將檔案複製到其他磁碟，或者使用容量更大的磁碟。

**A FILENAME CANNOT CONTAIN ANY OF THE FOLLOWING CHARACTERS: \ / : \* ? " < > | (檔名中不可以包含下列字元: \ / : \* ? " < > |)** — 請勿在檔名中使用這些字元。

**INSERT BOOTABLE MEDIA (插入開機媒體)** — 作業系統試圖從非開機磁片或 CD 啟動。請插入開機磁片或 CD。

**NON-SYSTEM DISK OR DISK ERROR (非系統磁碟或磁碟錯誤)** — 軟式磁碟機中插有軟式磁碟。請取出軟式磁碟並重新啟動電腦。

**NOT ENOUGH MEMORY OR RESOURCES. CLOSE SOME PROGRAMS AND TRY AGAIN (記憶體或資源不足。關閉某些程式後再試一次)** — 開啓的程式過多。請關閉所有視窗，然後開啓您要使用的程式。

**OPERATING SYSTEM NOT FOUND (未找到作業系統)** — 請與 Dell 公司聯絡 (請參閱第 113 頁)。

**A REQUIRED .DLL FILE WAS NOT FOUND (找不到需要的 .DLL 檔)** — 您嘗試開啓的程式缺少必要的檔案。移除並重新安裝程式。

- 1 單按**開始**按鈕。
- 2 單按**控制台**。
- 3 單按**新增或移除程式**。
- 4 選擇要移除的程式。
- 5 單按**變更 / 移除**圖示。
- 6 若要獲得有關安裝說明，請參閱程式說明文件。



**提示：**通常，軟體的說明文件或者軟式磁碟或 CD 中會包括軟體的安裝說明。

**X:\ IS NOT ACCESSIBLE. THE DEVICE IS NOT READY (X:\ 無法存取。裝置未就緒)** — 將磁碟插入磁碟機，然後再試一次。



## 一般程式問題

### 程式當機

**查看軟體說明文件** — 許多軟體製造廠商的 **Web** 站台上可能會有能夠幫助您解決問題的資訊。確定您已正確安裝和組態程式。如有必要，請重新安裝程式。

### 程式停止回應

#### 結束程式

- 1 同時按   。
- 2 單按**應用程式**標籤，然後選擇不再回應的程式。
- 3 單按**工作結束**按鈕。

### 出現全藍畫面

**關閉電腦** — 如果電腦對按鍵或正常關機沒有回應（請參閱第 38 頁），請按下電源按鈕直至電腦關閉。再次按下電源按鈕以重新啓動電腦。螢幕上出現全藍畫面是因為您無法執行正常的 **Windows**<sup>®</sup> 關機程序。在啓動過程中，系統會自動執行磁碟掃描程式。依螢幕指示操作。

### 出現錯誤訊息

**請查看「錯誤訊息」** — 查看訊息並採取適當的更正措施。請參閱第 79 頁與軟體說明文件。



## 電子郵件問題

**確定電腦已連接至網際網路** — 開啓 Outlook Express 電子郵件程式，單按檔案。如果離線工作旁邊有核取標記，請單按核取標記取消勾選，以連接至網際網路。

## 解決其他技術問題

**訪問 DELL 支援 WEB 站台** — 訪問 [support.dell.com](http://support.dell.com)，以獲得有關一般使用、安裝和故障排除等問題的說明。

**向 DELL 傳送電子郵件** — 請訪問 [support.dell.com](http://support.dell.com)，然後在通訊清單中單按向 Dell 傳送電子郵件。向 Dell 傳送有關問題的電子郵件訊息，您會在幾小時內收到 Dell 的電子郵件訊息。

**與 DELL 公司聯絡** — 如果使用 Dell™ 支援 Web 站台或電子郵件服務仍無法解決您的問題，請與 Dell 公司聯絡以尋求技術援助（請參閱第 113 頁）。

## 如果電腦被弄濕

 **注意：**僅在確定可安全執行此程序後，才可這樣做。如果電腦與電源插座連接，Dell 建議您在試圖從電源插座拔下電源線之前，先關閉斷路器的交流電源開關。從帶電電源上拔下濕電源線時，請務必小心。

- 1 關閉電腦（請參閱第 38 頁），先從電腦上拔下交流電變壓器，然後再從電源插座拔下交流電變壓器。
- 2 關閉所有連接的外接式裝置，並斷開它們的電源，然後再斷開與電腦的連接。
- 3 觸摸電腦背部的其中一個金屬連接器，導去您身上的靜電。
- 4 卸下媒體凹槽裝置（請參閱第 38 頁）與所有安裝的 PC 卡，然後將它們放置在安全的地方使其乾燥。
- 5 取出電池。

- 6 拭乾水份後放置在安全的地方使其乾燥。
- 7 取出硬碟機（請參閱第 98 頁）。
- 8 取出記憶體模組（請參閱第 95 頁）。
- 9 打開顯示幕，並將電腦右側擱在兩本書或類似的支架上，讓空氣可在電腦周圍流通。將電腦置於乾燥的地方，在室溫下乾燥至少 24 小時。



**注意事項：**請勿使用人工方式（如吹風機或風扇）加速乾燥過程。



**注意：**為防止觸電，請確認在繼續執行其餘程序前，電腦已完全乾燥。

- 10 觸摸電腦背部的其中一個金屬連接器，導去您身上的靜電。
- 11 裝回記憶體模組、記憶體模組蓋與螺絲。
- 12 裝回硬碟機。
- 13 裝回模組凹槽裝置和所有卸下的 PC 卡。
- 14 裝回電池。
- 15 開啓電腦，並確認電腦正常作業。

如果電腦未啓動，或您無法識別損壞的元件，請與 Dell 公司聯絡（請參閱第 113 頁）。



**提示：**請參閱第 131 頁上的「有限保固和退回規定」，以獲得有關保固範圍的資訊。

## 如果電腦跌落或損壞

- 1 儲存並關閉所有開啓的檔案，結束所有開啓的程式，並關閉電腦（請參閱第 38 頁）。
- 2 從電腦及電源插座上拔下交流電變壓器。
- 3 關閉所有連接的外接式裝置，並斷開它們的電源，然後再斷開與電腦的連接。
- 4 取出並重新安裝電池。
- 5 開啓電腦。

如果電腦未啓動，或您無法識別損壞的元件，請與 Dell 公司聯絡（請參閱第 113 頁）。

# 驅動程式

## 什麼是驅動程式？

驅動程式是控制裝置（例如印表機、滑鼠或鍵盤）的程式。所有裝置均需要驅動程式。

驅動程式在裝置與使用該裝置的程式之間起到轉譯器的作用。每種裝置均有自己的一組特定指令，僅其驅動程式可以識別該指令。

您的 Microsoft® Windows® 作業系統將隨附許多驅動程式（例如鍵盤驅動程式）。在以下情況下，您可能需要安裝驅動程式：

- 您需要升級作業系統。
- 您需要重新安裝作業系統。
- 您需要連接或安裝新的裝置。

如果您在使用任何裝置時遇到問題，請執行以下章節中的步驟，以識別驅動程式是否是產生問題的根源，如有必要，請更新該驅動程式。

## 識別驅動程式

- 1 單按**開始**按鈕，然後單按**控制台**。
- 2 在**控制台**視窗中的**選取類別目錄**下，單按**效能及維護**。
- 3 在**效能及維護**視窗中，單按**系統**。
- 4 在**系統內容**螢幕中，單按**硬體**標籤。
- 5 單按**裝置管理員**。
- 6 在**裝置管理員**視窗中，向下捲動清單，以查看裝置圖示上是否有驚嘆號（具有 [!] 的黃色圓）。

如果裝置名稱旁邊有驚嘆號，您可能需要重新安裝此驅動程式或安裝新的驅動程式。

## 重新安裝驅動程式



**注意事項：** Dell 支援 Web 站台和 **驅動程式與公用程式 CD** 有提供已獲准用於 Dell™ 電腦的驅動程式。如果安裝其他來源的驅動程式，您的電腦可能會無法正常作業。

### 使用 Windows XP 裝置驅動程式回復

如果安裝或更新驅動程式後電腦出現問題，請使用 **Windows XP 裝置驅動程式回復**，用先前安裝的版本更換此驅動程式。

若要使用裝置驅動程式回復，請：

- 1 單按**開始**按鈕，然後單按**控制台**。
- 2 在**控制台**視窗中的**選取類別目錄**下，單按**效能及維護**。
- 3 在**效能及維護**視窗中，單按**系統**。
- 4 在**系統內容**螢幕中，單按**硬體**標籤。
- 5 單按**裝置管理員**。
- 6 在**裝置管理員**視窗中，於安裝新驅動程式的裝置上單按滑鼠右鍵，然後單按**內容**。
- 7 單按**驅動程式**標籤。
- 8 單按**回復驅動程式**。

如果裝置驅動程式回復無法解決問題，則請使用系統還原（請參閱第 87 頁），將作業系統返回至安裝新驅動程式之前的作業狀態。

### 使用驅動程式與公用程式 CD

如果使用裝置驅動程式回復或系統還原（請參閱第 87 頁）均無法解決問題，請從**驅動程式與公用程式 CD**中重新安裝驅動程式：

- 1 儲存並關閉所有開啓的檔案，結束所有開啓的程式。
- 2 插入**驅動程式與公用程式 CD**。

大多數情況下，**CD** 會自動開始執行。如果未自動執行，請啓動 **Microsoft Windows 檔案總管**，單按 **CD 光碟機** 目錄以顯示 **CD** 內容，然後連按兩下 **autocd.exe** 檔案。第一次執行 **CD** 時，系統可能會提示您安裝啓動檔案。單按**確定**，然後按照螢幕上的指示進行操作。

- 3 從工具列的**語言**下拉式選單中，選取驅動程式或公用程式適合的語言（如果可用）。

螢幕上將會出現歡迎使用畫面。

- 4 單按**下一步**。**CD** 會自動掃描硬體，以偵測電腦使用的驅動程式與公用程式。

**CD** 完成硬體掃描之後，您也可以偵測其他驅動程式與公用程式。在**搜尋標準**下，從**系統型號**、**作業系統**以及**主題**下拉式選單中選取適當的類別。

螢幕上將出現您電腦使用的特定驅動程式與公用程式的連結。

- 5 單按特定的驅動程式或公用程式連結，以顯示有關您要安裝的驅動程式或公用程式的資訊。

- 6 單按**安裝**按鈕（如果顯示），開始安裝驅動程式或公用程式。在歡迎使用螢幕上，按照螢幕上的提示完成安裝。

如果未顯示**安裝**按鈕，則無法選擇自動安裝。若要獲得安裝說明，請參閱以下章節中的相應說明，或單按**擷取**，遵循擷取說明，並閱讀我檔案。

如果指示導覽至驅動程式檔案，單按驅動程式資訊視窗中的 **CD** 目錄，以顯示與此驅動程式關聯的檔案。

## 手動重新安裝 Windows XP 的驅動程式

- 1 依前一章節所述，將驅動程式檔案擷取至硬碟機後，請單按**開始**按鈕，指向**設定**，然後單按**控制台**。
- 2 單按**開始**按鈕，然後單按**我的電腦**。
- 3 單按**內容**。
- 4 單按**硬體**標籤，單按**裝置管理員**。
- 5 連按兩下您要安裝驅動程式的裝置類型（例如，**數據機**或**紅外線裝置**）。
- 6 連按兩下您要為其安裝驅動程式的裝置之名稱。
- 7 單按**驅動程式**標籤，然後單按**更新驅動程式**。
- 8 單按**從清單或特定位置安裝（進階）**，然後單按**下一步**。



**提示：**如果您要重新安裝紅外線感應器驅動程式，在繼續安裝驅動程式之前，您必須先在系統設定程式中啟用紅外線感應器（請參閱第 46 頁）。

- 9 單按**瀏覽**，導覽至您先前擷取驅動程式檔案的位置。
- 10 當螢幕上出現適當驅動程式的名稱時，單按**下一步**。
- 11 單按**完成**，並重新啓動電腦。

## 解決軟體和硬體不相容問題

在 Microsoft® Windows® XP 作業系統中，如果在作業系統設定過程中系統未偵測到某個裝置，或者雖然偵測到該裝置但其組態不正確，則發生 IRQ 衝突。若要檢查電腦上是否有 IRQ 衝突，請：

- 1 單按**開始**按鈕，然後單按**控制台**。
- 2 單按**效能及維護**，然後單按**系統**。
- 3 單按**硬體**標籤，單按**裝置管理員**。
- 4 在**裝置管理員**清單中，檢查與其他裝置的衝突。

發生衝突的裝置旁會出現一個黃色驚嘆號 (!)，如果裝置已停用則會出現一個紅色 X。

- 5 連按兩下所列出的發生衝突的裝置，以顯示**內容**視窗，這樣您就可以確定在裝置管理員中需要重新組態或移除的項目。
- 6 請在檢查特定裝置之前解決這些衝突。
- 7 在**裝置管理員**清單中，連按兩下故障裝置的類型。
- 8 在展開的清單中，連按兩下特定裝置的圖示。

螢幕上將會出現**內容**視窗。

如果存在 IRQ 衝突，**內容**視窗中的**裝置狀態**區域將報告哪些其他裝置正在與此裝置共用 IRQ。

- 9 解決 IRQ 衝突。

您也可以使用 Windows XP 硬體疑難排解。若要使用此疑難排解，請單按**開始**按鈕，然後單按**說明及支援**。在**搜尋**欄位中鍵入硬體疑難排解，然後單按方向鍵開始搜尋。在**搜尋結果**清單中單按**硬體疑難排解**。在【**硬體**】**疑難排解**清單中，單按**我的電腦上有硬體衝突的情形需要解決**，然後單按**下一步**。

# 使用 Microsoft® Windows® XP 系統還原

當變更電腦硬體或軟體 (包括安裝新硬體或程式) 或其他系統設定而導致不理想的作業狀態時，Microsoft® Windows® XP 作業系統會提供系統還原功能，可以將電腦還原到較早的作業狀態。您也可以復原上一次系統還原。

系統還原自動建立系統檢查點。您也可以透過建立**還原點**來手動建立自己的檢查點。為限制所用的硬碟空間容量，舊的還原點將被自動清除。

若要解決作業系統問題，您可以使用系統還原從安全模式或正常模式將電腦返回至較早的作業狀態。

將電腦還原至以前的狀態後，系統還原不會造成**我的文件**資料夾中的個人檔案、資料檔案或電子郵件訊息等資料的遺失。如果您將電腦還原到安裝程式之前的作業狀態，程式的資料檔案不會遺失，但是您必須再次重新安裝此程式。



**注意事項：**定期備份您的資料檔案是很重要的。系統還原不能監測資料檔案的變更，也無法對其進行恢復。如果意外清除或覆蓋硬碟上的原始資料，或由於硬碟故障而無法對其進行存取，您需要使用備份檔案以恢復遺失或損壞的資料。

新電腦中的系統還原功能已經啓用。但當您重新安裝 Windows XP 時，若可用硬碟空間小於 200 MB，則系統還原功能將會自動停用。使用系統還原之前，請確認該功能已啓用：

- 1 單按**開始**按鈕，然後單按**控制台**。
- 2 單按**效能及維護**。
- 3 單按**系統**。
- 4 單按**系統還原**標籤。
- 5 請確定已取消**關閉所有磁碟上的系統還原**的勾選。

## 建立還原點

在 Windows XP 中，您可以使用系統還原精靈，也可以手動建立還原點。

### 使用系統還原精靈

若要使用系統還原精靈，請單按**開始**按鈕，單按**說明及支援**，單按**系統還原**，然後依**系統還原精靈**視窗中的指示進行操作。如果您登入為電腦管理員或是擁有管理員權限的使用者，也可以建立並命名還原點。

### 手動建立還原點

- 1 單按**開始**按鈕，指向**所有程式** → **附屬應用程式** → **系統工具**，然後單按**系統還原**。
- 2 單按**建立一個還原點**。
- 3 單按**下一步**。
- 4 在**還原點描述**欄位中，鍵入新還原點的名稱。  
目前的日期與時間將會自動加入新還原點的描述文字中。
- 5 單按**建立**。
- 6 單按**關閉**。

## 將電腦還原至較早前的作業狀態

如果安裝裝置驅動程式後出現問題，請首先嘗試使用裝置驅動程式回復（請參閱第 84 頁）。如果裝置驅動程式回復無法解決問題，然後再使用系統還原。



**注意事項：**將電腦還原至較早的作業狀態之前，請儲存並關閉所有開啟的檔案、結束所有開啟的程式。在系統還原完成之前，請勿變更、開啟或刪除任何檔案或程式。

- 1 單按**開始**按鈕，指向**所有程式** → **附屬應用程式** → **系統工具**，然後單按**系統還原**。
- 2 請確定已選取**將電腦還原到較早的時間點**，並單按**下一步**。



- 3 單按希望將電腦還原到的日期。

**選取一個還原點**螢幕會提供一個日曆，讓您查看並選取還原點。所有可用還原點的日期將以黑體顯示。

- 4 選取一個還原點，然後單按**下一步**。

如果日曆只有一個還原點，則自動選定此還原點。如果具有兩個或兩個以上的還原點，請單按希望使用的還原點。



**注意事項：**儲存並關閉所有開啟的檔案，結束所有開啟的程式。在系統還原完成之前，請勿變更、開啟或刪除任何檔案或程式。

- 5 單按**下一步**。

系統還原完成收集資料後，螢幕會顯示**還原完成**畫面，然後電腦自動重新啟動。

- 6 電腦重新啟動後，請單按**確定**。

若要變更還原點，您可以使用不同的還原點重複這些步驟，或者復原還原。

## 復原上一次系統還原



**注意事項：**儲存並關閉所有開啟的檔案，結束所有開啟的程式。在系統還原完成之前，請勿變更、開啟或刪除任何檔案或程式。

- 1 單按**開始**按鈕，指向**所有程式** → **附屬應用程式** → **系統工具**，然後單按**系統還原**。
- 2 選擇**復原上次還原**，並單按**下一步**。



**注意事項：**儲存並關閉所有開啟的檔案，結束所有開啟的程式。在系統還原完成之前，請勿變更、開啟或刪除任何檔案或程式。

- 3 單按**下一步**。

螢幕上將顯示**系統還原**畫面，然後電腦將會重新啟動。

- 4 電腦重新啟動後，請單按**確定**。

# 重新安裝 Microsoft® Windows® XP

## 在重新安裝之前

如果您要重新安裝 Windows XP 作業系統以解決新安裝的驅動程式之問題，請使用 Windows XP 裝置驅動程式回復（請參閱第 84 頁），用先前安裝的版本來更換此裝置驅動程式。

如果裝置驅動程式回復無法解決問題，則請使用系統還原（請參閱第 87 頁），將作業系統返回至安裝新裝置驅動程式之前的作業狀態。

## 重新安裝 Windows XP

若要重新安裝 Windows XP，請按照以下章節中列出的步驟順序來執行。

重新安裝過程可能需要 1 至 2 小時才能完成。安裝完畢後，您需要重新安裝裝置驅動程式、防毒程式以及其他軟體。



**注意事項：**作業系統 CD 提供重新安裝 Windows XP 的選項。這些選項可能會覆蓋檔案，並可能會影響硬碟機上安裝的程式。因此，請勿重新安裝 Windows XP，除非有 Dell 技術支援代表的指導。



**注意事項：**為了防止與 Windows XP 發生衝突，在重新安裝 Windows XP 之前，您必須停用任何安裝在電腦上的防毒軟體。請參閱軟體隨附的說明文件，以獲得相關說明。





## 準備從作業系統 CD 啟動

- 1 將**作業系統 CD** 插入 CD 光碟機或 DVD 光碟機。
- 2 請結束在您插入 CD 後可能執行的所有程式或公用程式。
- 3 關機（請參閱第 38 頁）並重新啟動電腦。
- 4 當螢幕上出現 Dell™ 徽標時，請立即按  鍵。

如果螢幕上出現作業系統徽標，請繼續等待直至看到 Windows 桌面，然後關閉電腦再試一次。

- 5 使用方向鍵選擇 CD-ROM，然後按  鍵。
- 6 當螢幕上出現 Press any key to boot from CD（按任一鍵從 CD 中啟動）訊息時，請按任一按鍵。

## 啟動 Windows XP 安裝

- 1 出現 **Windows XP 安裝** 螢幕時，請按  以選擇**立即安裝 Windows**。
- 2 閱讀 **Microsoft Windows 授權合約** 螢幕中的資訊，然後在鍵盤上按  鍵，以接受授權合約。
- 3 如果您的電腦上已經安裝 **Windows XP** 並且您希望恢復目前的 **Windows XP** 資料，請鍵入 **r** 以選擇修復選項，然後從磁碟機中取出 CD。
- 4 如果要安裝新的 **Windows XP** 副本，請按  鍵，以選擇新副本選項。
- 5 按  鍵，以選擇反白顯示的分割區（建議），然後依螢幕指示操作。

**Windows XP 安裝** 螢幕出現時，此作業系統開始複製檔案並安裝裝置。電腦將自動重新啟動多次。

 **提示：**完成安裝所需的時間取決於硬碟機的大小與電腦的速度。如果需要的話，此時您可以離開電腦。

## 完成 GUI 設定

- 1  **注意事項：**電腦重新啟動時，螢幕上將出現以下訊息：**Press any key to boot from the CD**（按任意鍵，從 CD 啟動）。出現此訊息時，請勿按任一鍵。
- 2 當**地區與語言**選項螢幕出現時，請選擇適合您所在地的設定值，然後單按下一步。
- 3 在**個人化您的軟體**螢幕中輸入您的姓名和組織（可選），然後單按下一步。
- 3 如果您要重新安裝 **Windows XP Home Edition**，當出現**電腦名稱**是什麼視窗時，請輸入電腦名稱（或接受系統提供的名稱），然後單按下一步。

如果您要重新安裝 **Windows XP Professional**，當出現**電腦名稱和管理員密碼**視窗時，請輸入電腦名稱（或接受系統提供的名稱）和密碼，然後單按下一步。

- 4 如果您的電腦已安裝數據機，將出現**數據機撥號資訊**螢幕。輸入必要的資訊，然後單按**下一步**。
- 5 在**日期和時間設定**視窗中輸入日期、時間和時區，然後單按**下一步**。
- 6 如果您的電腦安裝有**網路配接器**，請在**網路設定**螢幕中選擇**典型**，然後單按**下一步**。  
如果您的電腦沒有安裝**網路配接器**，您不會看見此選項。
- 7 如果要重新安裝 **Windows XP Professional**，系統可能提示您輸入關於網路組態的進一步網路資訊（例如域名或工作群組名稱）。如果您無法確定設定值，請接受預設選擇。

**Windows XP** 開始安裝此作業系統元件並組態電腦。電腦將會自動重新啓動。

### 完成作業系統安裝



**注意事項：**電腦重新啓動時，螢幕上將出現以下訊息：Press any key to boot from the CD（按任意鍵，從 CD 啓動）。出現此訊息時，請勿按任一鍵。

- 1 當**歡迎使用 Microsoft** 螢幕出現時，請單按**下一步**。
- 2 螢幕上出現電腦將如何連接至網際網路？訊息時，請單按**跳過**。
- 3 當**準備向 Microsoft 註冊？**螢幕出現時，請選擇**否**，**不在此時**，然後單按**下一步**。
- 4 當**誰將使用該電腦？**螢幕出現時，您可以輸入最多五位使用者。
- 5 單按**下一步**。
- 6 單按**完成**，以完成安裝，然後從磁碟機中取出 CD。

### 重新安裝驅動程式與軟體

- 1 重新安裝相應的驅動程式（請參閱第 83 頁）。
- 2 重新安裝防毒軟體。請參閱軟體隨附的說明文件，以獲得相關說明。
- 3 重新安裝其他軟體程式。請參閱軟體隨附的說明文件，以獲得相關說明。

## 新增與更換零件

更換手掌墊

新增記憶體

更換硬碟機

## 更換手掌墊

- 1 儲存並關閉所有開啓的檔案，結束所有開啓的程式，然後關機（請參閱第 38 頁）。
- 2 如果電腦已連接（塢接）至塢接裝置，請切斷塢接。
- 3 使顯示幕保持打開狀態，並將電腦向後傾斜，以便您能對電腦底部進行操作。
- 4 滑動並按住左側的門鎖釋放，然後取出安裝在模組凹槽中的所有裝置。
- 5 滑動並按住右側的門鎖釋放，然後取出安裝在電池凹槽中的所有電池。
- 6 找到每個手掌墊下的凹口，並將您的拇指放在凹口上，然後推動以鬆開手掌墊。

電腦的底部

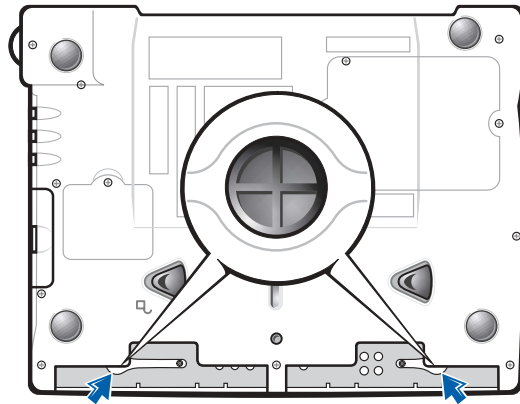

- 7 卸下手掌墊。
- 8 若要裝回手掌墊，請將手掌墊邊緣上的彈片插入凹槽中，然後向下按壓直至感覺到卡嗒一下。

在每一側重複此程序。

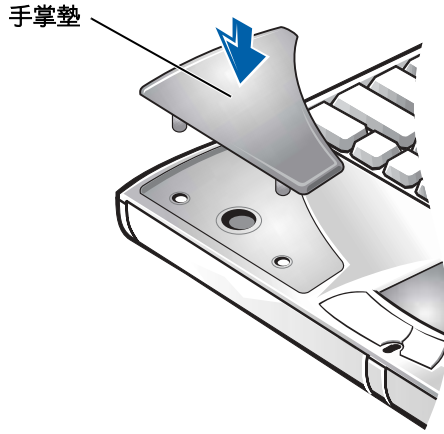

## 新增記憶體

您可以在主機板上安裝記憶體模組來增加電腦的記憶體。請參閱第 102 頁上的「規格」，以獲得有關您電腦支援的記憶體資訊。請確保僅新增適合於您電腦的記憶體模組。

**⚠ 注意：**在拆裝電腦內部元件之前，請參閱第 9 頁上的安全指示。

- 1 儲存並關閉所有開啓的檔案，結束所有開啓的程式，然後關機（請參閱第 38 頁）。
- 2 如果電腦已塢接，請切斷塢接。
- 3 取出所有已安裝的 PC 卡。
- 4 取出所有已安裝的電池，並從電腦上拔下交流電變壓器和所有外接式裝置的纜線。等待 5 秒鐘，然後繼續進行。
- 5 觸摸電腦背面的金屬連接器以導去您身上的靜電，並在此作業程序中經常這樣做。

**🔄 注意事項：**工作時，應經常觸摸電腦未上漆的金屬以導去可能損壞內部元件的靜電。

- 6 將電腦翻轉過來，卸下記憶體模組蓋上的螺絲，然後提起記憶體模組蓋。

**📌 提示：**從 Dell 購買的記憶體模組也包括在您的電腦保固內。

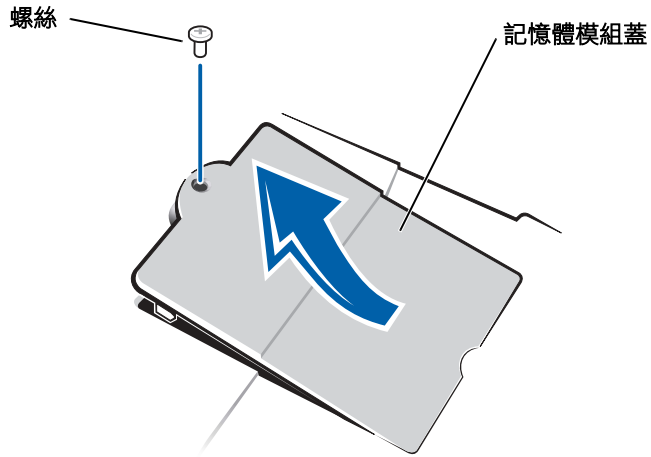

ⓘ **注意事項：**為防止損壞記憶體模組連接器，請勿使用工具鬆開用於固定記憶體模組的內部金屬彈片。

7 如果您要更換記憶體模組，請卸下現有的模組。

ⓘ **注意事項：**請握住記憶體模組的邊緣，不要觸摸模組上的元件。

- a 用您的指尖小心鬆開記憶體模組連接器兩端的固定夾。模組會彈出來。
- b 從連接器中取出模組。

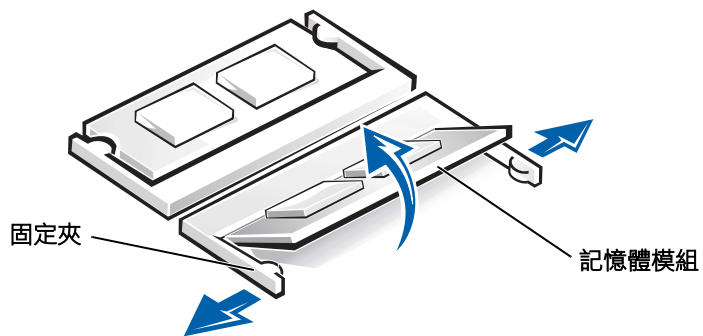

ⓘ **注意事項：**如果您需要在兩個連接器中安裝記憶體模組，請先在標有「JDIM (DIMM)」的連接器中安裝記憶體模組，然後在標有「JDIM2 (DIMM)」的連接器中安裝模組。



8 導去您身上的靜電，然後安裝新的記憶體模組：

- a 將模組的槽口對準連接器中央的凹槽。
- b 將模組邊緣穩固地滑入連接器，然後向下旋轉模組，直至感覺到卡嗒一下。如果未感覺到，請卸下模組並重新安裝。

 **提示：**如果記憶體模組未安裝正確，電腦將無法啟動。不會有錯誤訊息指示此故障。

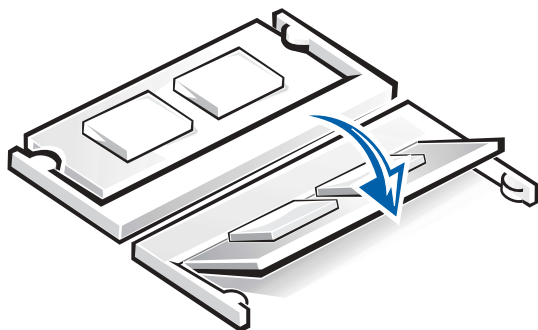

9 裝回記憶體模組蓋和螺絲。



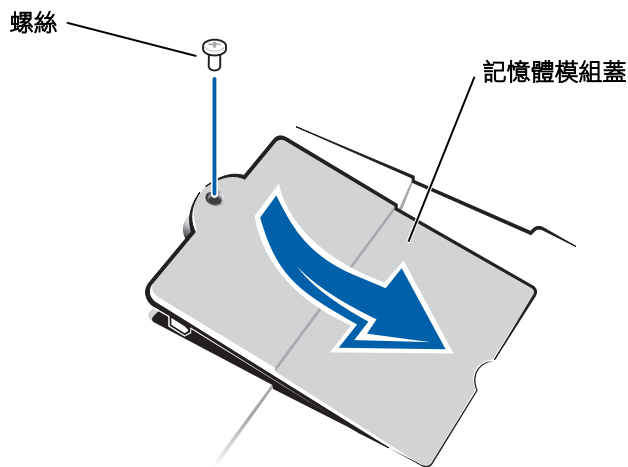

 **注意事項：**如果記憶體模組蓋很難合上，請卸下模組並重新安裝。強行合上模組蓋可能會損壞電腦。



- 10 將電池插入電池凹槽，或者將交流電變壓器連接至電腦和電源插座。
- 11 開啓電腦。

電腦啓動時，會偵測新增的記憶體並自動更新系統組態資訊。

## 更換硬碟機

-  **注意事項：**為防止資料遺失，請在卸下硬碟機之前先關閉電腦（請參閱第 38 頁）。當電腦處於開啟狀態、待命模式或休眠模式時，請勿卸下硬碟機。
-  **注意事項：**硬碟機極易損壞，即使輕微的碰撞也能損壞它。
-  **注意：**如果您在硬碟機很熱的時候將其從電腦中卸下，請勿觸摸硬碟機的金屬架。
-  **注意：**在拆裝電腦內部元件之前，請參閱第 9 頁上的安全指示。

若要更換硬碟機凹槽內的硬碟機，請：

- 1 確保工作台表面平坦、整潔，以防止刮擦機箱蓋。
- 2 儲存並關閉所有開啓的檔案，結束所有開啓的程式，然後關機（請參閱第 38 頁）。
- 3 如果電腦已塢接，請切斷塢接。
- 4 從電源插座上拔下電腦的電源線。
- 5 等待 10 至 20 秒鐘，然後從所有已連接的裝置上拔下纜線。
- 6 取出所有已安裝的 PC 卡、電池和裝置。  
請握住元件和插卡的邊緣，避免觸摸插腳和連接點。
- 7 觸摸電腦背面的金屬連接器以導去您身上的靜電，並在此作業程序中經常這樣做。
- 8 將電腦翻轉過來。使用小的螺絲起子卸下硬碟機螺絲，並將其放在安全的地方。

 **提示：**對於非 Dell 銷售的硬碟機，Dell 不保證其相容性，亦不對其提供支援。

 **提示：**您需要作業系統 CD 來安裝 Windows® 作業系統。亦需要電腦的驅動程式與公用程式 CD，以在新的硬碟機上安裝驅動程式和公用程式。

## 電腦的底部

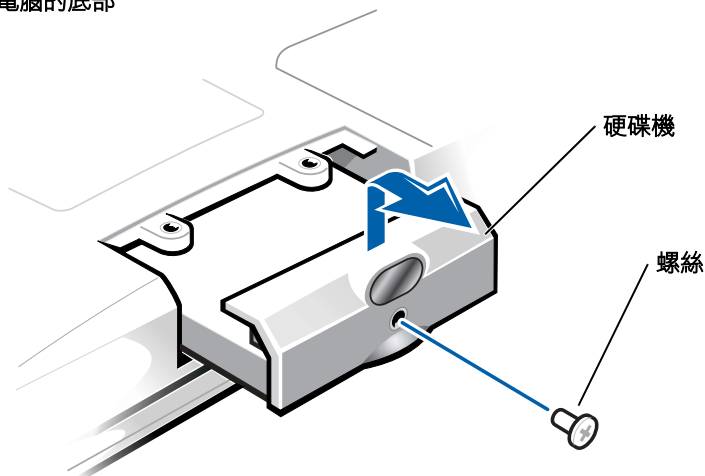

- ➡ **注意事項：** 硬碟機不在電腦中時，請將它存放在防靜電的保護包裝中。請參閱第 14 頁上的「防止靜電損害」。
- 9 將硬碟機蓋提起，直至感覺到卡嗒一下。
- 10 將硬碟機滑出電腦。
- 11 從包裝中取出新硬碟機。  
保留原來的包裝，以備存放或運送硬碟機時使用。
- ➡ **注意事項：** 將硬碟機平穩地滑入到位。如果您過度用力，將硬碟機強行推入，可能會損壞連接器。
- 12 將硬碟機插入凹槽，然後提起硬碟機蓋，直至感覺到卡嗒一下。推入硬碟機，直至其完全卡入到凹槽中。按下硬碟機蓋。
- 13 裝回並旋緊您在步驟 8 中卸下的螺絲。
- 14 使用**作業系統 CD** 為電腦安裝作業系統（請參閱第 90 頁）。
- 15 使用**驅動程式與公用程式 CD** 為電腦安裝驅動程式和公用程式（請參閱第 83 頁）。

## 將硬碟機退回至 Dell

用原來的或類似的泡沫包裝將舊硬碟機裝好退回給 Dell。否則，硬碟機可能會在運送途中損壞。

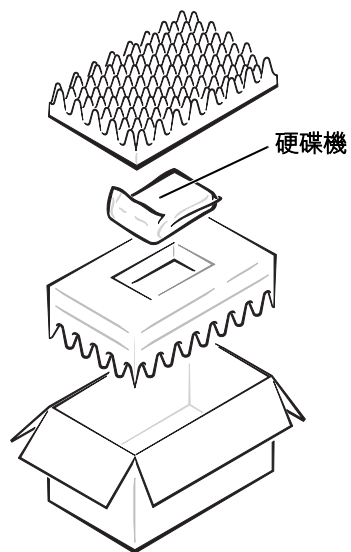

第 4 節

## 附錄

規格

系統設定概觀

Dell 技術支援規定 (僅限於美國)

與 Dell 公司聯絡

管制通告

有限保固和退回規定

## 規格

### 微處理器

微處理器類型	Intel® Mobile Pentium® 4
L1 快取記憶體	8 KB (內部)
L2 快取記憶體	512 KB
外接式匯流排頻率	400 MHz 前側匯流排

### 系統資訊

系統晶片組	Intel 845MP
資料匯流排寬度	64 位元
微處理器位址匯流排寬度	32 位元
圖形匯流排	32 位元 AGP 4X
PCI 匯流排	33 MHz

### PC 卡

CardBus 控制器	Texas Instruments PCI 4450/4451 CardBus 控制器
PC 卡連接器	兩個 (支援兩個 Type I 或 Type II 卡，或者支援一個 Type III 卡)
支援的插卡	3.3 V 和 5 V
PC 卡連接器大小	68 針
資料寬度 (最大)	PCMCIA 16 位元 CardBus 32 位元

---

## 記憶體

---

結構	PC2100 DDR
記憶體模組連接器	兩個使用者可抽換式的 SODIMM 插槽
記憶體模組容量	128、256 和 512 MB
記憶體類型	DDR SDRAM
標準記憶體	128 MB
最大記憶體	1024 MB
記憶體存取時間：時鐘速度	266 MHz

---

## 連接埠和連接器

---

序列	9 針連接器；16550C 相容，16 位元組緩衝區連接器
並列	25 孔連接器；單向、雙向或 ECP
影像	15 孔 VGA 連接器
音效	立體聲（訊號線來源）迷你連接器、麥克風迷你連接器、立體聲耳機 / 喇叭（訊號線輸出）迷你連接器
PS/2 鍵盤 / 滑鼠	6 針迷你 DIN 連接器
USB	兩個 4 針 USB 相容連接器
紅外線	感應器，與 IrDA 標準 1.1 (Fast IR) 和 IrDA 標準 1.0 (Slow IR) 相容
塢接	200 針連接器，適用於 Dell™ 塢接裝置
分離式影像電視輸出	7 針迷你 DIN 連接器，適用於分離式影像、合成式影像和 S/PDIF（電視 / 數位音效配接器纜線支援合成式影像和 S/PDIF）
數據機	RJ-11 連接埠
網路配接器	RJ-45 連接埠
IEEE 1394	4 針序列連接器

---

## 通訊

---

## 數據機：

類型	內建 <b>v.92 56K</b>
控制器	軟式數據機
介面	內建 <b>AC 97</b> 匯流排
網路配接器	主機板上的 <b>10/100</b> 乙太網路 LAN
無線	內建迷你 <b>PCI Wi-Fi (802.11b)</b> 無線支援

---

## 影像

---

影像類型	加速 <b>128</b> 位元硬體
資料匯流排	<b>4X AGP</b>
影像控制器	<b>NVIDIA GeForce4 440 Go™</b> <b>ATI Mobility™ RADEON™ 9000</b>
影像記憶體	<b>32 或 64 MB</b> (適用於 <b>NVIDIA GeForce4 440 Go</b> ) <b>64 MB</b> (適用於 <b>ATI MOBILITY RADEON 9000</b> )
LCD 介面	<b>LVDS</b>
電視支援	分離式影像和合成式模式中的 <b>NTSC</b> 或 <b>PAL</b>

---

## 音效

---

音效類型	<b>AC97</b> (軟式音效)
音效控制器	<b>Cirrus Logic/Crystal CS4205</b>
立體聲轉換	<b>18</b> 位元類比至數位 <b>20</b> 位元數位至類比
介面：	
內部	<b>AC 97</b>
外部	麥克風輸入連接器、立體聲耳機 / 喇叭連接器與立體聲訊號線來源連接器
喇叭	兩個 <b>4</b> 歐姆喇叭



---

## 音效 (續)

---

內建喇叭放大器	1.9 W 每通道 4 歐姆
音量控制	鍵盤快速鍵，程式選單

---

## 顯示幕

---

類型 (動態矩陣 TFT)	SXGA+、UXGA 或 Dell UltraSharp™ UXGA TFT
尺寸：	
高度	228.1 mm (9 吋)
寬度	304.1 mm (12 吋)
對角線	380.1 mm (15 吋)
最大解析度	16.8 百萬色時為 1400 x 1050 (SXGA+) 16.8 百萬色時為 1600 x 1200 (UXGA 和 Dell UltraSharp UXGA TFT)
回應時間 (典型)	20 ms 上升 (最大) (SXGA+ 和 UXGA) 30 ms 下降 (最大) (SXGA+ 和 UXGA) 9 ms 上升 (最大) (Dell UltraSharp UXGA TFT) 16 ms 下降 (最大) (Dell UltraSharp UXGA TFT)
更新頻率	60 Hz
操作角度	0° (合上) 至 180°
像素距離	0.20 x 0.20 mm (SXGA+) 0.19 x 0.19 mm (UXGA 和 Dell UltraSharp UXGA TFT)
控制項	亮度可透過鍵盤快速鍵來控制

---

## 鍵盤

---

按鍵數目	87 (美國和加拿大)、88 (歐洲)、 90 (日本)
按鍵間距	2.7 mm ± 0.3 mm (0.11 吋 ± 0.016 吋)
按鍵寬度	19.05 mm ± 0.3 mm (0.75 吋 ± 0.012 吋)
佈局	QWERTY/AZERTY/Kanji

---

**觸控墊**

---

X/Y 位置解析度 (圖形表模式)	240 cpi
大小：	
寬度	64.88 mm (2.55 吋) 感應器作用區
高度	48.88 mm (1.92 吋) 矩形

---

**觸控桿**

---

X/Y 位置解析度 (圖形表模式)	250 count/sec @ 100 gf
大小	比周圍的按鍵高出 0.5 mm

---

**電池**

---

類型	66 WHr 「智慧型」鋰電池 (4460 mAh)
尺寸：	
厚度	88.5 mm (3.48 吋)
高度	21.5 mm (0.83 吋)
寬度	139.0 mm (5.47 吋)
重量	0.40 kg (0.88 lb)
電壓	14.8 VDC
充電時間 (大約)：	
電腦開機	2.5 小時
電腦關機	1.5 小時
作業壽命	視使用與組態情況而定，大約為 2 至 4 小時
壽命 (大約)	400 個放電 / 充電週期
溫度範圍：	
操作時	0° 至 35°C (32° 至 95°F)
存放時	-40° 至 65°C (-40° 至 149°F)

---

## 交流電變壓器

---

輸入電壓	90 至 135 VAC 和 164 至 264 VAC
輸入電流 (最大)	1.5 A
輸入頻率	47 至 63 Hz
輸出電流	5.5 A (在 4 秒脈衝時最大); 4.5 A (連續)
輸出功率	90 W
額定輸出電壓	20 VDC
尺寸：	
高度	27.94 mm (1.1 吋)
寬度	58.42 mm (2.3 吋)
厚度	133.85 mm (5.25 吋)
重量 (包括纜線)	0.4 kg (0.9 lb)
溫度範圍：	
操作時	0° 至 35°C (32° 至 95°F)
存放時	-40° 至 65°C (-40° 至 149°F)

---

## 實體

---

高度	44.5 mm (1.75 吋)
寬度	331.0 mm (13.03 吋)
厚度	276.0 mm (10.87 吋)
重量 (平均重量, 取決於組態)	3.46 kg (7.64 lb)

---

## 環境參數

---

溫度範圍：	
操作時	0° 至 35°C (32° 至 95°F)
存放時	-40° 至 65°C (-40° 至 149°F)
相對濕度 (最大)：	
操作時	10% 至 90% (非冷凝)

---

**環境參數 (續)**

---

存放時	5% 至 95% (非冷凝)
最大震動 (使用模擬使用者環境的隨機震動頻譜)：	
操作時	0.9 GRMS
存放時	1.3 GRMS
最大撞擊 (硬碟機磁頭位於停止位置，在 2 ms 的半正弦波脈衝下測量)：	
操作時	122 G
存放時	163 G
海拔高度 (最高)：	
操作時	-15.2 至 3048 m (-50 至 10,000 ft)
存放時	-15.2 至 10,668 m (-50 至 35,000 ft)

---



**提示：** 您的作業系統可能會自動組態系統設定程式中的大部份可用選項，這樣會取代您透過系統設定程式設定的選項。(但 External Hot Key [ 外接式速轉鍵 ] 選項除外，該選項只能透過系統設定程式停用或啟用。) 若要獲得有關組態作業系統功能的更多資訊，請參閱 Microsoft® Windows 說明及支援中心。

## 系統設定概觀

您可以使用系統設定程式完成以下功能：

- 設定或變更使用者可選的功能，如設定密碼
- 驗證有關電腦目前組態的資訊，如系統記憶體容量

設定電腦之後，請執行系統設定程式，以便您自己熟悉系統組態資訊與可選設定。**Dell** 建議您記下這些資訊，以備將來參考。

系統設定程式包含電腦的標準設定。





**注意事項：** 除非您是專業電腦使用者或有 Dell 技術支援的指導，否則請勿變更此程式的設定。某些變更可能會導致電腦工作異常。

## 檢視系統設定螢幕

- 1 開啓（或重新啓動）電腦。
- 2 螢幕上出現 Dell™ 徽標時，請立即按  鍵。

如果您等候過久，螢幕上已經出現 Windows® 徽標畫面，請繼續等待直至出現 Windows 桌面。然後關閉電腦（請參閱第 38 頁），再試一次。

依據您電腦的類型，還可以在電腦執行過程中隨時按  ，以進入系統設定程式。

## 系統設定程式螢幕

系統設定螢幕將顯示電腦目前的設定資訊和設定值。每個螢幕的左側都會列出系統設定選項。每個選項右側有一個顯示該選項的設定或值的欄位。您可以變更螢幕上呈白色顯示的設定。您無法變更灰顯的選項或值（因為它們是由電腦決定的）。

螢幕右上角的方塊顯示目前反白顯示選項的相關說明資訊；右下角的方塊顯示關於電腦的資訊。系統設定的按鍵功能列於螢幕的底部。

螢幕上會顯示如下資訊：

- 系統組態
- 開機（啓動）組態與塢接裝置組態設定
- 基本裝置組態設定
- 電池充電狀態
- 電源管理設定
- 系統安全保護和硬碟機密碼設定

 **提示：**若要查看有關係統設定螢幕上特定項目的資訊，請反白顯示此項目並參閱螢幕上的 Help（說明）區域。

 **提示：** 某些選項要求重新啟動電腦，以使新設定生效。

## 常用選項

### 變更開機順序



**Boot Sequence (開機順序)** 或 **Boot Order (開機次序)** 將告訴電腦從何處找到啓動作業系統所需的軟體。您可以使用系統設定程式之 **Boot Order (開機次序)** 畫面來控制開機順序。

**Boot Order (開機次序)** 畫面將顯示可能安裝在電腦中的開機裝置之概括清單 (包括但不限於下列裝置)：

- 磁碟機
- 模組化凹槽 HDD
- 內部 HDD
- CD/DVD/CD-RW 光碟機

在開機程序期間，電腦會從清單的頂部開始掃描每個啓用的裝置，以尋找作業系統啓動檔。電腦找到這些檔案時，會停止搜尋，並啓動作業系統。

若要控制開機順序，您可以使用  和  鍵來選擇 (反白顯示) 裝置，然後啓用或停用它們，或變更它們在清單中的順序。

- 若要啓用或停用某個裝置，請反白顯示該項目並按  鍵。啓用的裝置會以白色顯示，並在左側顯示一個小三角形；停用的裝置以藍色或暗色顯示，並且沒有三角形。
- 若要重新排列裝置在清單中的順序，請反白顯示該裝置，然後按  或  鍵 (不區分大小寫)，向上或向下移動反白顯示的裝置。

當您儲存此變更並結束系統設定程式後，開機順序變更即會生效。

## 變更印表機模式

根據連接至並列連接器的印表機或裝置的類型，設定 **Parallel Mode (並列模式)** 選項。若要確定正確的使用模式，請參閱該裝置隨附的說明文件。

將 **Parallel Mode (並列模式)** 設定為 **Disabled (停用)** 會停用並列埠及其 LPT 位址，釋放其岔斷要求，以便另一個裝置使用。

## 變更 COM 連接埠

**Serial Port (序列埠)** 可讓您對映序列埠 COM 位址或停用序列埠及其位址，釋放其岔斷要求，以便另一個裝置使用。

# Dell 技術支援規定 (僅限於美國)

由技術人員協助的技術支援需要客戶在故障排除過程中予以合作與參與，以便將您的作業系統、應用程式軟體和硬體驅動程式恢復至 Dell 出廠時的原始預設組態，並對電腦和所有 Dell 安裝之硬體的相應功能進行確認。除了此項由技術人員協助的技術支援，您還可以透過 Dell 支援 ([support.dell.com](http://support.dell.com)) 使用線上技術支援。其他技術支援選項可能需要透過購買獲得。

Dell 對於其電腦和所有「Dell 安裝」的軟體和週邊裝置提供有限技術支援<sup>1</sup>。對於第三方軟體和週邊裝置的支援由原始製造廠商提供，包括透過 Dell 軟體和週邊裝置部門 (DellWare™)、Readyware 和自訂工廠整合部門 (DellPlus™)<sup>2</sup> 購買和 / 或安裝的產品。

- <sup>1</sup> Dell 依據您的有限保固之項目條款和隨電腦一同購買的所有可選支援服務合約提供維修服務。
- <sup>2</sup> 所有包含於自訂工廠整合部門 (CFI) 項目中的 Dell 標準元件均適用於電腦的標準 Dell 有限保固。另外，在電腦服務合約有效期限內，Dell 的零件更換方案也適用於由 CFI 整合的所有非標準的第三方硬體元件。

### 「Dell 安裝」的軟體和週邊裝置的定義

Dell 安裝的軟體包括在電腦製造過程中預先安裝的作業系統和數個應用程式軟體 (Microsoft Office、Norton Antivirus 等)。

Dell 安裝的週邊裝置包括所有內部擴充卡或 Dell 品牌的模組凹槽或 PC 卡附件。另外，還包括所有 Dell 品牌的顯示器、鍵盤、滑鼠、喇叭、用於電話數據機的麥克風、塢接站 / 連接埠複製裝置、網路產品，以及所有相關佈線。

### 「第三方」軟體和週邊裝置的定義

第三方軟體和週邊裝置包括由 Dell 銷售的非 Dell 品牌的所有週邊裝置、附件或應用程式軟體 (印表機、掃描器、相機、遊戲等)。對於所有第三方軟體和週邊裝置的支援，由該產品的原始製造廠商提供。

## 退回部件以便進行保固維修或退款

無論您退回部件以便進行修理還是要求退款，請按照以下說明準備好所有要退回的部件：

- 1 致電 Dell 公司以取得一個退回材料授權號碼，然後將它清楚地寫在包裝箱外面。  
若要獲得電話號碼，請參閱第 113 頁上的「與 Dell 公司聯絡」。
- 2 附上發票的副本和一封寫明退回原因的信函。
- 3 如果您要求退款，請附上退回部件的所有附件 ( 電源線、軟體軟式磁碟和指南等)。
- 4 請使用該設備原來的 ( 或類似的 ) 包裝材料來包裝。

您必須支付運輸費用，支付退回產品的保險，並承擔運輸至 Dell 公司途中遺失的風險。本公司不接受以貨到付款 (C.O.D.) 方式寄送的包裹。

退回的貨品如果不符合上述任何一項要求，本公司的接收部門將拒絕接收，並會將之退還給您。



## 與 Dell 公司聯絡

若要以電子方式與 Dell 公司聯絡，您可以存取以下 Web 站台：

- [www.dell.com](http://www.dell.com)
- [support.dell.com](http://support.dell.com) (技術支援)
- [premiersupport.dell.com](http://premiersupport.dell.com) (為教育、政府、醫療機構及大 / 中型企業客戶 [包括優先客戶、鉑金客戶及黃金客戶] 提供的技術支援)

若要獲得您所在國家 / 地區的特定 Web 站台位址，請在下表中查找相應的國家 / 地區部份。

**註：**免付費電話適於在所列國家 / 地區境內使用。

需要與 Dell 公司聯絡時，請使用下表提供的電子郵箱位址、電話號碼及代碼。如果您需要援助以判斷應該使用哪些代碼，請與當地或國際電話接線生聯絡。

國家 / 地區 (城市) 國際通話代碼 國家 / 地區號碼 城市碼	部門名稱或服務區域、 Web 站台和電子郵箱位址	區碼、 當地號碼和 免付費號碼
安圭拉	一般支援	免付費專線：800-335-0031
安地卡及巴布達	一般支援	1-800-805-5924
阿根廷 (布宜諾賽利斯)	Web 站台： <a href="http://www.dell.com.ar">www.dell.com.ar</a>	
國際通話代碼：00	技術支援和客戶關懷中心	免付費專線：0-800-444-0733
國家 / 地區號碼：54	銷售部	0-810-444-3355
城市碼：11	技術支援傳真	11 4515 7139
	客戶關懷中心傳真	11 4515 7138
阿魯巴	一般支援	免付費專線：800-1578

國家 / 地區 (城市) 國際通話代碼 國家 / 地區號碼 城市碼	部門名稱或服務區域、 Web 站台和電子郵箱位址	區碼、 當地號碼和 免付費號碼
<b>澳大利亞 (雪梨)</b> 國際通話代碼： <b>0011</b> 國家 / 地區號碼： <b>61</b> 城市碼： <b>2</b>	電子郵箱 (澳大利亞): <a href="mailto:au_tech_support@dell.com">au_tech_support@dell.com</a> 電子郵箱 (紐西蘭): <a href="mailto:nz_tech_support@dell.com">nz_tech_support@dell.com</a> 家庭和小型企業 政府和企業界 優先帳戶分部 (PAD) 客戶關懷中心 公司銷售部 交易銷售部 傳真	1-300-65-55-33 免付費專線：1-800-633-559 免付費專線：1-800-060-889 免付費專線：1-800-819-339 免付費專線：1-800-808-385 免付費專線：1-800-808-312 免付費專線：1-800-818-341
<b>奧地利 (維也納)</b> 國際通話代碼： <b>900</b> 國家 / 地區號碼： <b>43</b> 城市碼： <b>1</b>	Web 站台： <a href="http://support.euro.dell.com">support.euro.dell.com</a> 電子郵箱： <a href="mailto:tech_support_central_europe@dell.com">tech_support_central_europe@dell.com</a> 家庭 / 小型企業銷售部 家庭 / 小型企業傳真 家庭 / 小型企業客戶關懷中心 優先帳戶 / 公司客戶關懷中心 家庭 / 小型企業技術支援 優先帳戶 / 公司技術支援 總機	01 795 67602 01 795 67605 01 795 67603 0660 8056 01 795 67604 0660 8779 01 491 04 0
<b>巴哈馬</b>	一般支援	免付費專線：1-866-278-6818
<b>巴貝多</b>	一般支援	1-800-534-3066
<b>比利時 (布魯塞爾)</b> 國際通話代碼： <b>00</b> 國家 / 地區號碼： <b>32</b> 城市碼： <b>2</b>	Web 站台： <a href="http://support.euro.dell.com">support.euro.dell.com</a> 電子郵箱： <a href="mailto:tech_be@dell.com">tech_be@dell.com</a> 電子郵箱 (供法語系客戶使用)： <a href="http://support.euro.dell.com/be/fr/emaildell/">support.euro.dell.com/be/fr/emaildell/</a> 技術支援 客戶關懷中心 家庭 / 小型企業銷售部 公司銷售部 傳真 總機	02 481 92 88 02 481 91 19 免付費專線：0800 16884 02 481 91 00 02 481 92 99 02 481 91 00

國家 / 地區 (城市) 國際通話代碼 國家 / 地區號碼 城市碼	部門名稱或服務區域、 Web 站台和電子郵箱位址	區碼、 當地號碼和 免付費號碼
百慕達	一般支援	1-800-342-0671
玻利維亞	一般支援	免付費專線：800-10-0238
巴西	Web 站台： <a href="http://www.dell.com/br">www.dell.com/br</a>	
國際通話代碼：00	客戶支援、技術支援	0800 90 3355
國家 / 地區號碼：55	技術支援傳真	51 481 5470
城市碼：51	客戶關懷中心傳真	51 481 5480
	銷售部	0800 90 3390
英屬維爾京群島	一般支援	免付費專線：1-866-278-6820
汶萊	客戶技術支援 (馬來西亞檳榔嶼)	604 633 4966
國家 / 地區號碼：673	客戶服務 (馬來西亞檳榔嶼)	604 633 4949
	交易銷售部 (馬來西亞檳榔嶼)	604 633 4955
加拿大 (北約克, 安大略)	自動化訂購狀態查詢系統	免付費專線：1-800-433-9014
國際通話代碼：011	AutoTech (自動化技術支援)	免付費專線：1-800-247-9362
	客戶關懷中心 (多倫多以外的地區)	免付費專線：1-800-387-5759
	客戶關懷中心 (多倫多市內地區)	416 758-2400
	客戶技術支援	免付費專線：1-800-847-4096
	銷售部 (多倫多以外地區的直銷)	免付費專線：1-800-387-5752
	銷售部 (多倫多市內的直銷)	416 758-2200
	銷售部 (聯邦政府、教育及醫療機構)	免付費專線：1-800-567-7542
	銷售部 (主要帳戶)	免付費專線：1-800-387-5755
	TechFax	免付費專線：1-800-950-1329
開曼群島	一般支援	1-800-805-7541
智利 (聖地牙哥)	銷售、客戶支援與技術支援服務	免付費專線：1230-020-4823
國家 / 地區號碼：56		
城市碼：2		

國家 / 地區 (城市) 國際通話代碼 國家 / 地區號碼 城市碼	部門名稱或服務區域、 Web 站台和電子郵箱位址	區碼、 當地號碼和 免付費號碼
中國 (廈門) 國家 / 地區號碼：86 城市碼：592	技術支援 Web 站台： <a href="http://support.ap.dell.com/china">support.ap.dell.com/china</a> 技術支援電子郵箱： <a href="mailto:cn_support@dell.com">cn_support@dell.com</a> 技術支援傳真 家庭和小型企業技術支援 公司帳戶技術支援 客戶體驗 家庭和小型企業 優先帳戶分部 大型公司帳戶 (GCP) 大型公司帳戶 (重要帳戶) 大型公司帳戶 (北部地區) 大型公司帳戶 (北部地區政府及教育機構) 大型公司帳戶 (東部地區) 大型公司帳戶 (東部地區政府及教育機構) 大型公司帳戶 (Queue Team) 大型公司帳戶 (南部地區) 大型公司帳戶 (西部地區) 大型公司帳戶 (備用零件)	818 1350 免付費專線：800 858 2437 免付費專線：800 858 2333 免付費專線：800 858 2060 免付費專線：800 858 2222 免付費專線：800 858 2062 免付費專線：800 858 2055 免付費專線：800 858 2628 免付費專線：800 858 2999 免付費專線：800 858 2955 免付費專線：800 858 2020 免付費專線：800 858 2669 免付費專線：800 858 2572 免付費專線：800 858 2355 免付費專線：800 858 2811 免付費專線：800 858 2621
哥倫比亞	一般支援	980-9-15-3978
哥斯大黎加	一般支援	0800-012-0435
捷克共和國 (布拉格) 國際通話代碼：00 國家 / 地區號碼：420 城市碼：2	Web 站台： <a href="http://support.euro.dell.com">support.euro.dell.com</a> 電子郵箱： <a href="mailto:czech_dell@dell.com">czech_dell@dell.com</a> 技術支援 客戶關懷中心 傳真 TechFax 總機	02 22 83 27 27 02 22 83 27 11 02 22 83 27 14 02 22 83 27 28 02 22 83 27 11

國家 / 地區 (城市) 國際通話代碼 國家 / 地區號碼 城市碼	部門名稱或服務區域、 Web 站台和電子郵箱位址	區碼、 當地號碼和 免付費號碼
丹麥 (哥本哈根) 國際通話代碼：00 國家 / 地區號碼：45	Web 站台： <a href="http://support.euro.dell.com">support.euro.dell.com</a> 電子郵件支援 (可攜式電腦)： <a href="mailto:den_nbk_support@dell.com">den_nbk_support@dell.com</a> 電子郵件支援 (桌上型電腦)： <a href="mailto:den_support@dell.com">den_support@dell.com</a> 電子郵件支援 (伺服器)： <a href="mailto:Nordic_server_support@dell.com">Nordic_server_support@dell.com</a>	
	技術支援	7023 0182
	客戶關懷中心 (Relational)	7023 0184
	家庭 / 小型企業客戶關懷中心	3287 5505
	總機 (Relational)	3287 1200
	傳真總機 (Relational)	3287 1201
	總機 (家庭 / 小型企業)	3287 5000
	傳真總機 (家庭 / 小型企業)	3287 5001
多米尼克	一般支援	免付費專線：1-866-278-6821
多明尼加共和國	一般支援	1-800-148-0530
厄瓜多	一般支援	免付費專線：999-119
薩爾瓦多	一般支援	01-899-753-0777
芬蘭 (赫爾辛基) 國際通話代碼：990 國家 / 地區號碼：358 城市碼：9	Web 站台： <a href="http://support.euro.dell.com">support.euro.dell.com</a> 電子郵箱： <a href="mailto:fin_support@dell.com">fin_support@dell.com</a> 電子郵件支援 (伺服器)： <a href="mailto:Nordic_support@dell.com">Nordic_support@dell.com</a>	
	技術支援	09 253 313 60
	技術支援傳真	09 253 313 81
	客戶關懷中心 (Relational)	09 253 313 38
	家庭 / 小型企業客戶關懷中心	09 693 791 94
	傳真	09 253 313 99
	總機	09 253 313 00

國家 / 地區 (城市) 國際通話代碼 國家 / 地區號碼 城市碼	部門名稱或服務區域、 Web 站台和電子郵箱位址	區碼、 當地號碼和 免付費號碼
法國 (巴黎) (蒙特佩利爾)	Web 站台： <a href="http://support.euro.dell.com">support.euro.dell.com</a>	
國際通話代碼：00	電子郵箱： <a href="mailto:support.euro.dell.com/fr/fr/emaildell/">support.euro.dell.com/fr/fr/emaildell/</a>	
國家 / 地區號碼：33	家庭和小型企業	
城市碼：(1) (4)	技術支援	0825 387 270
	客戶關懷中心	0825 823 833
	總機	0825 004 700
	總機 (從法國以外的地區致電)	04 99 75 40 00
	銷售部	0825 004 700
	傳真	0825 004 701
	傳真 (從法國以外的地區致電)	04 99 75 40 01
	公司	
	技術支援	0825 004 719
	客戶關懷中心	0825 338 339
	總機	01 55 94 71 00
	銷售部	01 55 94 71 00
	傳真	01 55 94 71 01
德國 (朗根)	Web 站台： <a href="http://support.euro.dell.com">support.euro.dell.com</a>	
國際通話代碼：00	電子郵箱： <a href="mailto:tech_support_central_europe@dell.com">tech_support_central_europe@dell.com</a>	
國家 / 地區號碼：49	技術支援	06103 766-7200
城市碼：6103	家庭 / 小型企業客戶關懷中心	0180-5-224400
	通用客戶關懷中心	06103 766-9570
	優先帳戶客戶關懷中心	06103 766-9420
	大型帳戶客戶關懷中心	06103 766-9560
	公共帳戶客戶關懷中心	06103 766-9555
	總機	06103 766-7000
格瑞那達	一般支援	免付費專線：1-866-540-3355
瓜地馬拉	一般支援	1-800-999-0136
蓋亞納	一般支援	免付費專線：1-877-270-4609

國家 / 地區 (城市) 國際通話代碼 國家 / 地區號碼 城市碼	部門名稱或服務區域、 Web 站台和電子郵箱位址	區碼、 當地號碼和 免付費號碼
香港 國際通話代碼：001 國家 / 地區號碼：852	技術支援 (Dimension™ 和 Inspiron™)	296 93188
	技術支援 (OptiPlex™、Latitude™ 和 Dell Precision™)	296 93191
	客戶服務 (非技術售後服務問題)	800 93 8291
	交易銷售部	免付費專線：800 96 4109
	大型公司帳戶 (HK)	免付費專線：800 96 4108
	大型公司帳戶 (GCP HK)	免付費專線：800 90 3708
印度	技術支援	1600 33 8045
	銷售部	1600 33 8044
愛爾蘭 (切里伍德) 國際通話代碼：16 國家 / 地區號碼：353 城市碼：1	Web 站台： <a href="http://support.euro.dell.com">support.euro.dell.com</a>	
	電子郵箱： <a href="mailto:dell_direct_support@dell.com">dell_direct_support@dell.com</a>	
	愛爾蘭技術支援	1850 543 543
	英國技術支援 (僅在英國國內撥打)	0870 908 0800
	家庭使用者客戶關懷中心	01 204 4095
	小型企業客戶關懷中心	01 204 4444
	英國客戶關懷中心 (僅在英國國內撥打)	0870 906 0010
	公司客戶關懷中心	01 204 4003
	愛爾蘭銷售部	01 204 4444
	英國銷售部 (僅在英國國內撥打)	0870 907 4000
	銷售傳真	01 204 0144
傳真	01 204 5960	
總機	01 204 4444	

國家 / 地區 (城市) 國際通話代碼 國家 / 地區號碼 城市碼	部門名稱或服務區域、 Web 站台和電子郵箱位址	區碼、 當地號碼和 免付費號碼
義大利 (米蘭) 國際通話代碼：00 國家 / 地區號碼：39 城市碼：02	Web 站台： <a href="http://support.euro.dell.com">support.euro.dell.com</a> 電子郵箱： <a href="mailto:support.euro.dell.com/it/it/emaildell/">support.euro.dell.com/it/it/emaildell/</a> 家庭和小型企業 技術支援 客戶關懷中心 傳真 總機 公司 技術支援 客戶關懷中心 傳真 總機	02 577 826 90 02 696 821 14 02 696 821 13 02 696 821 12  02 577 826 90 02 577 825 55 02 575 035 30 02 577 821
牙買加	一般支援 (僅在牙買加國內撥打)	1-800-682-3639



國家 / 地區 (城市) 國際通話代碼 國家 / 地區號碼 城市碼	部門名稱或服務區域、 Web 站台和電子郵箱位址	區碼、 當地號碼和 免付費號碼
日本 (川崎) 國際通話代碼：001 國家 / 地區號碼：81 城市碼：44	Web 站台： <a href="http://support.jp.dell.com">support.jp.dell.com</a> 技術支援 (伺服器) 日本以外地區的技術支援 (伺服器) 技術支援 (Dimension™ 和 Inspiron™) 日本以外地區的技術支援 (Dimension 和 Inspiron) 技術支援 (Dell Precision™、OptiPlex™ 和 Latitude™) 日本以外地區的技術支援 (Dell Precision、OptiPlex 和 Latitude) 24 小時自動訂購服務 客戶關懷中心 企業銷售分部 (不超過 400 名員工) 優先帳戶銷售分部 (超過 400 名員工) 大型公司帳戶銷售部 (超過 3500 名員工) 公共銷售部 (政府、教育及醫療機構) 通用 (日本) 個別使用者 Faxbox 服務 總機	免付費專線：0120-1984-98 81-44-556-4162 免付費專線：0120-1982-26 81-44-520-1435 免付費專線：0120-1984-33 81-44-556-3894 044-556-3801 044-556-4240 044-556-1465 044-556-3433 044-556-3430 044-556-1469 044-556-3469 044-556-1760 044-556-3490 044-556-4300
韓國 (漢城) 國際通話代碼：001 國家 / 地區號碼：82 城市碼：2	技術支援 銷售部 客戶服務 (韓國漢城) 客戶服務 (馬來西亞檳榔嶼) 傳真 總機	免付費專線：080-200-3800 免付費專線：080-200-3600 免付費專線：080-200-3800 604 633 4949 2194-6202 2194-6000

國家 / 地區 (城市) 國際通話代碼 國家 / 地區號碼 城市碼	部門名稱或服務區域、 Web 站台和電子郵箱位址	區碼、 當地號碼和 免付費號碼
拉丁美洲	客戶技術支援 (美國德克薩斯州奧斯丁)	512 728-4093
	客戶服務 (美國德克薩斯州奧斯丁)	512 728-3619
	傳真 (技術支援和客戶服務) (美國德克薩斯州奧斯丁)	512 728-3883
	銷售部 (美國德克薩斯州奧斯丁)	512 728-4397
	銷售傳真 (美國德克薩斯州奧斯丁)	512 728-4600 或 512 728-3772
<b>盧森堡</b>	<b>Web 站台：support.euro.dell.com</b>	
國際通話代碼： <b>00</b>	電子郵箱：tech_be@dell.com	
國家 / 地區號碼： <b>352</b>	技術支援 (比利時布魯塞爾)	02 481 92 88
	家庭 / 小型企業銷售部 (比利時布魯塞爾)	免付費專線：080016884
	公司銷售部 (比利時布魯塞爾)	02 481 91 00
	客戶關懷中心 (比利時布魯塞爾)	02 481 91 19
	傳真 (比利時布魯塞爾)	02 481 92 99
	總機 (比利時布魯塞爾)	02 481 91 00
<b>澳門</b>	技術支援	免付費專線：0800 582
國家 / 地區號碼： <b>853</b>	客戶服務 (馬來西亞檳榔嶼)	604 633 4949
	交易銷售部	免付費專線：0800 581
<b>馬來西亞 (檳榔嶼)</b>	技術支援	免付費專線：1 800 888 298
國際通話代碼： <b>00</b>	客戶服務	04 633 4949
國家 / 地區號碼： <b>60</b>	交易銷售部	免付費專線：1 800 888 202
城市碼： <b>4</b>	公司銷售部	免付費專線：1 800 888 213

國家 / 地區 (城市) 國際通話代碼 國家 / 地區號碼 城市碼	部門名稱或服務區域、 Web 站台和電子郵箱位址	區碼、 當地號碼和 免付費號碼
墨西哥 國際通話代碼：00 國家 / 地區號碼：52	客戶技術支援	001-877-384-8979 或 001-877-269-3383
	銷售部	50-81-8800 或 01-800-888-3355
	客戶服務	001-877-384-8979 或 001-877-269-3383
	總線	50-81-8800 或 01-800-888-3355
蒙瑟拉特	一般支援	免付費專線：1-866-278-6822
荷蘭安地列斯群島	一般支援	001-800-882-1519
荷蘭 (阿姆斯特丹) 國際通話代碼：00 國家 / 地區號碼：31 城市碼：20	Web 站台： <a href="http://support.euro.dell.com">support.euro.dell.com</a>	
	電子郵箱： <a href="mailto:support.euro.dell.com/nl/nl/emaildell/">support.euro.dell.com/nl/nl/emaildell/</a>	
	技術支援	020 674 45 00
	家庭 / 小型和中型企業	020 674 55 00
	家庭 / 小型和中型企業傳真	020 674 47 75
	家庭 / 小型和中型企業客戶關懷中心	020 674 42 00
	公司	020 674 50 00
公司傳真	020 674 47 79	
	公司客戶關懷中心	020 674 43 25
紐西蘭 國際通話代碼：00 國家 / 地區號碼：64	電子郵箱 (紐西蘭)： <a href="mailto:nz_tech_support@dell.com">nz_tech_support@dell.com</a>	
	電子郵箱 (澳大利亞)： <a href="mailto:au_tech_support@dell.com">au_tech_support@dell.com</a>	
	家庭和小型企業	0800 446 255
	政府和企業界	0800 444 617
	銷售部	0800 441 567
	傳真	0800 441 566
尼加拉瓜	一般支援	001-800-220-1006

國家 / 地區 (城市) 國際通話代碼 國家 / 地區號碼 城市碼	部門名稱或服務區域、 Web 站台和電子郵箱位址	區碼、 當地號碼和 免付費號碼
挪威 (利薩克) 國際通話代碼：00 國家 / 地區號碼：47	Web 站台： <a href="http://support.euro.dell.com">support.euro.dell.com</a>	
	電子郵件支援 (可攜式電腦)： <a href="mailto:nor_nbk_support@dell.com">nor_nbk_support@dell.com</a>	
	電子郵件支援 (桌上型電腦)： <a href="mailto:nor_support@dell.com">nor_support@dell.com</a>	
	電子郵件支援 (伺服器)： <a href="mailto:nordic_server_support@dell.com">nordic_server_support@dell.com</a>	
	技術支援	671 16882
	客戶關懷中心 (Relational)	671 17514
	家庭 / 小型企業客戶關懷中心	23162298
總機		671 16800
	傳真總機	671 16865
巴拿馬	一般支援	001-800-507-0962
秘魯	一般支援	0800-50-669
波蘭 (華沙) 國際通話代碼：011 國家 / 地區號碼：48 城市碼：22	Web 站台： <a href="http://support.euro.dell.com">support.euro.dell.com</a>	
	電子郵件： <a href="mailto:pl_support@dell.com">pl_support@dell.com</a>	
	客戶服務電話	57 95 700
	客戶關懷中心	57 95 999
	銷售部	57 95 999
	客戶服務傳真	57 95 806
	接待櫃台傳真	57 95 998
總機	57 95 999	
葡萄牙 國際通話代碼：00 國家 / 地區號碼：35	電子郵件： <a href="http://support.euro.dell.com/es/es/emaildell/">support.euro.dell.com/es/es/emaildell/</a>	
	技術支援	800 834 077
	客戶關懷中心	800 300 415 或 800 834 075
	銷售部	800 300 410 或 800 300 411 或 800 300 412 或 121 422 07 10
	傳真	121 424 01 12

國家 / 地區 (城市) 國際通話代碼 國家 / 地區號碼 城市碼	部門名稱或服務區域、 Web 站台和電子郵箱位址	區碼、 當地號碼和 免付費號碼
波多黎各	一般支援	1-800-805-7545
聖啓斯和尼維斯	一般支援	免付費專線：1-877-441-4731
聖露西亞	一般支援	1-800-882-1521
聖文森	一般支援	免付費專線：1-877-270-4609
新加坡 (新加坡)	技術支援	免付費專線：800 6011 051
國際通話代碼：005	客戶服務 (馬來西亞檳榔嶼)	604 633 4949
國家 / 地區號碼：65	交易銷售部	免付費專線：800 6011 054
	公司銷售部	免付費專線：800 6011 053
南非 (約翰尼斯堡)	Web 站台： <a href="http://support.euro.dell.com">support.euro.dell.com</a>	
國際通話代碼： 09/091	電子郵箱： <a href="mailto:dell_za_support@dell.com">dell_za_support@dell.com</a>	
國家 / 地區號碼：27	技術支援	011 709 7710
城市碼：11	客戶關懷中心	011 709 7707
	銷售部	011 709 7700
	傳真	011 706 0495
	總機	011 709 7700
東南亞及太平洋國家和地區	客戶技術支援、客戶服務與銷售部 (馬來西亞檳榔嶼)	604 633 4810
西班牙 (馬德里)	Web 站台： <a href="http://support.euro.dell.com">support.euro.dell.com</a>	
國際通話代碼：00	電子郵箱： <a href="mailto:support.euro.dell.com/es/es/emaildell/">support.euro.dell.com/es/es/emaildell/</a>	
國家 / 地區號碼：34	<b>家庭和小型企業</b>	
城市碼：91	技術支援	902 100 130
	客戶關懷中心	902 118 540
	銷售部	902 118 541
	總機	902 118 541
	傳真	902 118 539
	<b>公司</b>	
	技術支援	902 100 130
	客戶關懷中心	902 118 546
	總機	91 722 92 00
	傳真	91 722 95 83

國家 / 地區 (城市) 國際通話代碼 國家 / 地區號碼 城市碼	部門名稱或服務區域、 Web 站台和電子郵箱位址	區碼、 當地號碼和 免付費號碼
瑞典 (烏普蘭斯韋斯比) 國際通話代碼：00 國家 / 地區號碼：46 城市碼：8	Web 站台： <a href="http://support.euro.dell.com">support.euro.dell.com</a> 電子郵箱： <a href="mailto:swe_support@dell.com">swe_support@dell.com</a> Latitude 和 Inspiron 的電子郵件支援： <a href="mailto:Swe-nbk_kats@dell.com">Swe-nbk_kats@dell.com</a> OptiPlex 的電子郵件支援： <a href="mailto:Swe_kats@dell.com">Swe_kats@dell.com</a> 伺服器的電子郵件支援： <a href="mailto:Nordic_server_support@dell.com">Nordic_server_support@dell.com</a> 技術支援 客戶關懷中心 (Relational) 家庭 / 小型企業客戶關懷中心 員工購買計畫 (EPP) 支援 傳真技術支援 銷售部	08 590 05 199 08 590 05 642 08 587 70 527 20 140 14 44 08 590 05 594 08 590 05 185
瑞士 (日內瓦) 國際通話代碼：00 國家 / 地區號碼：41 城市碼：22	Web 站台： <a href="http://support.euro.dell.com">support.euro.dell.com</a> 電子郵箱： <a href="mailto:swisstech@dell.com">swisstech@dell.com</a> 電子郵箱 (供法語系 HSB 和公司客戶使用)： <a href="http://support.euro.dell.com/ch/fr/emaildell/">support.euro.dell.com/ch/fr/emaildell/</a> 技術支援 (家庭和小型企業) 技術支援 (公司) 客戶關懷中心 (家庭和小型企業) 客戶關懷中心 (公司) 傳真 總機	0844 811 411 0844 822 844 0848 802 202 0848 821 721 022 799 01 90 022 799 01 01
台灣地區 國際通話代碼：002 國家 / 地區號碼：886	技術支援 (可攜式和桌上型電腦) 技術支援 (伺服器) 交易銷售部 公司銷售部	免付費專線：00801 86 1011 免付費專線：0080 60 1256 免付費專線：0080 651 228 或 0800 33 556 免付費專線：0080 651 227 或 0800 33 555

國家 / 地區 (城市) 國際通話代碼 國家 / 地區號碼 城市碼	部門名稱或服務區域、 Web 站台和電子郵箱位址	區碼、 當地號碼和 免付費號碼
泰國	技術支援	免付費專線：0880 060 07
國際通話代碼：001	客戶服務 (馬來西亞檳榔嶼)	604 633 4949
國家 / 地區號碼：66	銷售部	免付費專線：0880 060 09
千里達 / 托貝哥	一般支援	1-800-805-8035
土克斯和開科斯群島	一般支援	免付費專線：1-866-540-3355
英國 (布雷克渥)	Web 站台： <a href="http://support.euro.dell.com">support.euro.dell.com</a>	
國際通話代碼：00	客戶關懷中心 Web 站台： <a href="http://dell.co.uk/lca/customerservices">dell.co.uk/lca/customerservices</a>	
國家 / 地區號碼：44	電子郵箱： <a href="mailto:dell_direct_support@dell.com">dell_direct_support@dell.com</a>	
城市碼：1344	技術支援 (公司 / 優先帳戶 / PAD [1000 名 以上員工])	0870 908 0500
	技術支援 (直接 / PAD 和一般)	0870 908 0800
	通用帳戶客戶關懷中心	01344 373 185 或 01344 373 186
	家庭和小型企業客戶關懷中心	0870 906 0010
	公司客戶關懷中心	0870 908 0500
	優先帳戶 (500-5000 名員工) 客戶關懷中心	01344 373 196
	中央政府客戶關懷中心	01344 373 193
	地方政府與教育機構客戶關懷中心	01344 373 199
	醫療機構客戶關懷中心	01344 373 194
	家庭和小型企業銷售部	0870 907 4000
	公司 / 公營企業部門銷售部	01344 860 456
烏拉圭	一般支援	免付費專線：000-413-598-2521

國家 / 地區 (城市) 國際通話代碼 國家 / 地區號碼 城市碼	部門名稱或服務區域、 Web 站台和電子郵箱位址	區碼、 當地號碼和 免付費號碼
美國 (德克薩斯州奧斯丁) 國際通話代碼 : <b>011</b> 國家 / 地區號碼 : <b>1</b>	自動化訂購狀態查詢服務 <b>AutoTech</b> (可攜式和桌上型電腦) <b>用戶</b> (家庭和 <b>家庭辦公室</b> ) 客戶技術支援 客戶服務 <b>DellNet™</b> 服務與支援  軟體應用程式支援 <b>員工購買計畫 (EPP)</b> (客戶服務與技術支援) <b>金融服務 Web 站台 : <a href="http://www.dellfinancialservices.com">www.dellfinancialservices.com</a></b> 金融服務 (租賃 / 貸款) 金融服務 ( <b>Dell</b> 優先帳戶 [DPA]) <b>企業</b> 服務與技術支援 <b>員工購買計畫 (EPP)</b> (客戶服務與技術支援) <b>公共部門</b> (政府、教育及醫療機構) 服務與技術支援 <b>員工購買計畫 (EPP)</b> (客戶服務與技術支援) <b>Dell 銷售部</b>  <b>Dell Outlet Store</b> (以舊翻新的 <b>Dell</b> 電腦) 軟體和週邊裝置銷售部 零件銷售部 延伸服務和保固銷售部 傳真 為耳聾、聽力困難或語言障礙者提供的 <b>Dell</b> 服務	免付費專線 : 1-800-433-9014 免付費專線 : 1-800-247-9362  免付費專線 : 1-800-624-9896 免付費專線 : 1-800-624-9897 免付費專線 : 1-877-Dellnet (1-877-335-5638) 免付費專線 : 1-800-433-9005 免付費專線 : 1-800-695-8133  免付費專線 : 1-877-577-3355 免付費專線 : 1-800-283-2210  免付費專線 : 1-800-822-8965 免付費專線 : 1-800-695-8133  免付費專線 : 1-800-456-3355 免付費專線 : 1-800-234-1490  免付費專線 : 1-800-289-3355 或免付費專線 : 1-800-879-3355 免付費專線 : 1-888-798-7561 免付費專線 : 1-800-671-3355 免付費專線 : 1-800-357-3355 免付費專線 : 1-800-247-4618 免付費專線 : 1-800-727-8320 免付費專線 : 1-877-DELLTTY (1-877-335-5889)



國家 / 地區 (城市) 國際通話代碼 國家 / 地區號碼 城市碼	部門名稱或服務區域、 Web 站台和電子郵箱位址	區碼、 當地號碼和 免付費號碼
美屬維爾京群島	一般支援	1-877-673-3355
委內瑞拉	一般支援	8001-3605

## 管制通告

電磁干擾 (EMI) 是在周圍空間散發，或沿電源或訊號導線傳導的任何訊號或發射，它會危及無線電導航或其他安全服務的作業，也會嚴重降低、妨礙或反覆中斷經授權的無線電通訊服務。無線電通訊服務包括但不侷限於 AM/FM 商業廣播、電視、行動電話服務、雷達、飛行控制、傳呼機和個人通訊服務 (PCS)。這些經授權的服務和非有意的發射體（例如數位裝置，包括電腦）共同產生了電磁環境。

電磁相容性 (EMC) 是指電子設備能夠在電子環境中共同正常作業的能力。儘管本電腦的設計符合管制機構對 EMI 的限制並已得到確定，但我們並不保證在個別的安裝中不會產生干擾。您可以透過關閉和開啓此設備來判斷它是否會對無線電通訊服務產生干擾；如果確實如此，建議您嘗試下列一種或數種方法來排除干擾：

- 重新調整天線的接收方向。
- 依接收器的位置，重新放置電腦。
- 將電腦移到遠離接收器的地方。
- 將電腦的電源線連接至不同的電源插座，讓電腦與接收器使用不同的分支電路。

如有必要，請向 Dell 的技術支援代表或有經驗的無線電 / 電視技術人員查詢，以獲得更多的建議。

Dell 電腦根據其計畫使用的電磁環境進行設計、測試，並且劃分等級。通常，電磁環境的等級一致定義如下：

- A 級通常適用於商業或工業環境。
- B 級通常適用於住宅環境。

整合或連接至電腦的資訊技術設備 (ITE) (包括裝置、擴充卡、印表機、輸入 / 輸出 [I/O] 裝置、顯示器等) 均應與電腦的電磁環境等級相符。

**有關帶保護層訊號纜線的通告：請僅使用帶保護層纜線將裝置連接至任何 Dell 裝置，以減少干擾無線電通訊服務的可能性。使用帶保護層纜線可確保符合計畫使用環境的相應 EMC 等級。對於並列印表機，可從 Dell 購買纜線。如果您願意，可以透過 World Wide Web ([accessories.us.dell.com/sna/category.asp?category\\_id=4117](http://accessories.us.dell.com/sna/category.asp?category_id=4117)) 從 Dell 訂購纜線。**

大多數 Dell 電腦被劃分為適用於 B 級環境。然而，安裝某些選件會使有些組態的等級變為 A 級。若要確定您的電腦或裝置的電磁等級，請參閱以下針對每個管制機構的章節。每一章節均有提供特定國家 / 地區的 EMC/EMI 或產品安全性資訊。

若要獲得其他管制資訊，請參閱電腦隨附的「如何使用」說明檔。若要存取說明檔，請參閱第 64 頁。

# 有限保固和退回規定

在美國或加拿大購買的 Dell 品牌硬體產品，具有 90 天（僅限於美國）、一年、兩年、三年或四年的有限保固。若要確定您購買了何種保固，請參閱電腦隨附的 Dell 發票。以下章節說明適用於美國的有限保固和退回規定、適用於加拿大的有限保固和退回規定，以及適用於拉丁美洲和加勒比海地區的製造廠商保證。

## 適用於美國的有限保固

### 有限保固包含哪些內容？

此有限保固針對您（我們的最終使用者）的 Dell 品牌硬體產品（包括 Dell 品牌的顯示器、鍵盤和游標控制裝置 [ 滑鼠 ] 中的材料和工藝上的缺陷，提供維修服務。

### 此有限保固不提供哪些服務？

此有限保固不包括：

- 軟體（含括透過 Dell 工廠整合系統整合至 Dell 品牌硬體產品的作業系統和軟體）、第三方軟體或軟體的重新載入
- 非 Dell 品牌的產品和附件
- 由以下原因引起的問題：
  - 外部原因，例如意外事故、濫用、誤用或電源問題
  - 未經 Dell 授權的維修
  - 違反產品說明的操作
  - 未能遵照產品說明或未能執行預防性維護措施
  - 使用非 Dell 提供的附件、零件或元件所導致的問題
- 服務標籤或序號遺失或變更的產品
- Dell 尚未收到付款的產品

此保固賦予您特定的法定權益，並且您還可以擁有其他權益，這些權益隨州（或轄區）的不同而有所差異。對於硬體故障及缺陷，Dell 僅負責此有限保固聲明所述的產品維修及更換。所有明確與默示的產品保固，包括但不僅限於為某一特定用途的商業及其適用性之默示保固和條件契約，僅在您的發票所示的有限保固期限內有效。有限保固期限之後，將無任何明確或默示之保固。某些州不允許針對默示保固期限有所限制，因此以上限制可能不適用於您。

Dell 不會接受此有限保固聲明之外的任何責任，也不會對相因或偶發損壞負責，包括但不限於第三方向您提出的損壞索賠、產品無法使用、資料或軟體遺失等責任。對於要求索賠的產品，Dell 所付金額不會超過購買該產品時的價格。這是 Dell 負責支付的最大數額。

某些州不允許針對偶發或相因損壞有除外或限制條款，因此上述限制或除外條款可能不適用於您。

## 此有限保固的期限為多久？

此有限保固的期限標示在您的發票上，但 Dell 品牌的電池之有限保固期限僅為一年，Dell 品牌放映機上的電燈之有限保固期限僅為九十天。此有限保固自發票開具之日起生效。如果 Dell 維修或更換保固產品或任何零件，其保固期限不會延長。Dell 可能會酌情變更有限保固的可用性，但任何變更均無追溯性。

## 需要保固服務時應如何做？

在保固期終止之前，請使用下表所列出的相關電話號碼致電 Dell。並請準備好您的 Dell 服務標籤號碼或可用的訂購號碼。

<b>個別家庭用戶：</b>	
技術支援	1-800-624-9896
客戶服務	1-800-624-9897
<b>透過員工購買計畫購買電腦的個別家庭用戶：</b>	
技術支援和客戶服務	1-800-822-8965
<b>家庭和小型企業商業客戶：</b>	
技術支援和客戶服務	1-800-456-3355
<b>中型、大型或全球商業客戶，醫療機構客戶和增值經銷商 (VAR)：</b>	
技術支援和客戶服務	1-800-822-8965
<b>政府和教育機構客戶：</b>	
技術支援和客戶服務	1-800-234-1490
Dell 品牌的記憶體	1-888-363-5150

## Dell 將做些什麼？

在 90 天有限保固的前 90 天內以及所有其他有限保固的第一年內：在 90 天有限保固的前 90 天內以及所有其他有限保固的第一年內，Dell 將維修使用者退回的所有 Dell 品牌硬體產品（經證實材料或工藝上有缺陷）。如果 Dell 不能維修此產品，則會使用新的或以舊翻新的同等產品進行更換。

在您與 Dell 公司聯絡時，Dell 將發出一個退回材料授權號碼，在退回產品時需隨附此號碼。您必須用原來的包裝或類似的包裝將產品裝好寄回 Dell、預付運送費用並為貨品投保，否則就要承擔貨物在運送途中遺失或損壞的風險。Dell 會將維修或更換產品寄回給您。如果您的地址在美國本土（除波多黎各與美屬領地之外），Dell 將支付維修或更換產品的運輸費用。否則，Dell 將以對方付費的方式運送產品。

如果 Dell 確定此產品不在保固範圍之內，我們將通知您採用以收費為基礎的其他服務方式。

**註：**在運送產品至 Dell 之前，請確定已備份硬碟機及產品中任何其他儲存裝置的資料。刪除所有機密、私有或個人資訊以及取出抽取式媒體，例如軟式磁碟、CD 或 PC 卡。Dell 對您的任何機密、私有或個人資訊；遺失或損毀的資料；損壞或遺失的抽取式媒體概不負責。

**在剩餘的保固年限內：**在剩餘的有限保固期限內，如果 Dell 認為產品需要更換，我們將以新的或以舊翻新的零件更換任何有缺陷的零件。在與 Dell 公司聯絡時，我們將在您要求更換零件時向您詢問有效的信用卡號碼。但是，只要您在 Dell 寄送更換零件後的三十天內退回原有零件，Dell 將不收取更換零件的費用。如果 Dell 在三十天內未收到原有零件，我們將以此零件的目前標準價格從您的信用卡上支取費用。

如果您的地址在美國本土（除波多黎各與美屬領地之外），Dell 將支付零件的運費。否則，Dell 將以對方付費的方式運送零件。Dell 寄出更換零件時，也會提供一個已預付運費的容器，方便您將被更換的舊零件退回 Dell。

**註：**在您更換零件之前，請確定備份硬碟機及產品中任何其他儲存裝置的資料。Dell 對遺失或損壞的資料概不負責。

## 如果我已購買服務合約該如何？

如果您已購買 Dell 的現場服務合約，那麼 Dell 將依據現場服務協議的條款向您提供現場服務。請參閱此合約，以瞭解有關如何獲得服務的詳細資訊。

如果您已從 Dell 購買與第三方服務供應商的服務合約，請參閱此合約，以瞭解有關如何獲得服務的詳細資訊。

## Dell 將如何維修產品？

在進行保固維修與更換零件和系統時，Dell 會使用由不同製造廠商所生產的新零件和以舊翻新的零件。以舊翻新的零件和系統是退回至 Dell 的零件或系統，有些是客戶從未使用過的零件或系統。所有零件和系統均已進行品質檢查與測試。更換零件和系統將包括在您購買的 Dell 產品的剩餘有限保固期內。

## 如果我不滿意，應該做些什麼？

Dell 深信可以為客戶提供優質的服務。如果在有限保固期內您對服務不滿意，請與 Dell 公司聯絡。對於有限保固方面的問題，Dell 認為最佳的解決方式就是雙方協作解決。如果您在協商後仍不滿意，Dell 認為仲裁是解決此類問題的最快捷方式。因此，由於此有限保固、對於它的解釋或違反、終止或有效性問題以及由此有限保固產生的關係（包括適用法律最大允許範圍內的與第三方的關係）、Dell 的廣告或任何相關的購買而對 Dell 提出的任何索賠、糾紛或爭議（無論是關於合約、侵權，或是先前存在、目前存在或將來存在，且包含法規、普通法、蓄意侵權與合理索賠），將在當時有效的程序法典下，透過全國仲裁論壇 (NAF) 掌管的具有約束力的仲裁作出最終的專門裁定（可存取網際網路 [[www.arb-forum.com/](http://www.arb-forum.com/)] 或撥打 1-800-474-2371 電話來查詢相關資訊）。仲裁僅限於解決客戶與 Dell 之間的糾紛或爭議。仲裁者的任何裁決將是最終裁決，它對當事人各方均有約束力，並有可能成為任何具有法定裁判權的法院之裁決。NAF (P.O. Box 50191, Minneapolis, MN 55405) 可提供相關資訊，並歸檔儲存這些聲明。此條款僅適用於個別家庭客戶與透過員工購買計畫購買產品的客戶。它不適用於小型、中型、大型以及全球商業客戶或政府、教育和醫療機構客戶。

## 有限保固是否可以轉讓？

如果目前的擁有者已轉讓系統的擁有權並且向 Dell 作了轉讓記錄，則系統的有限保固可以轉讓。Dell 品牌的記憶體之有限保固不可轉讓。透過訪問 Dell 的 Web 網站，您可以記錄轉讓內容：

- 如果您是個別家庭用戶，請訪問 [www.dell.com/us/en/dhs/topics/sbtopic\\_015\\_ccare.htm](http://www.dell.com/us/en/dhs/topics/sbtopic_015_ccare.htm)
- 如果您是小型、中型、大型或全球商業客戶，請訪問 [www.dell.com/us/en/biz/topics/sbtopic\\_ccare\\_nav\\_015\\_ccare.htm](http://www.dell.com/us/en/biz/topics/sbtopic_ccare_nav_015_ccare.htm)
- 如果您是政府、教育、醫療機構客戶，或是透過員工購買計畫購買產品的個別用戶，請訪問 [www.dell.com/us/en/pub/topics/sbtopic\\_015\\_ccare.htm](http://www.dell.com/us/en/pub/topics/sbtopic_015_ccare.htm)

如果您無法存取網際網路，請致電您的客戶關懷中心代表或撥打 1-800-624-9897。

## 「完全滿意」退回規定（僅限於美國）

Dell 非常珍惜與您之間的關係，並希望您對購買的產品滿意。這就是 Dell 為什麼對您（我們的最終使用者）從 Dell 直接購買的大部份產品提供「完全滿意」退回規定的原因。在此規定下，您可以退回從 Dell 直接購買的 Dell 產品，要求獲得產品購買價格的全額退款、少量運費、處理費以及適當的再貯備費用，可退回的產品如下：

- **新硬體產品和附件** — 所有新硬體、附件、零件以及未開啓包裝的軟體（不包括以下列出的產品）均可以在發票開具之日起三十天之內退回。若要退回 Dell 已安裝的應用程式軟體或作業系統，您必須退回整台電腦。另一項退回規定適用於小型與中型企業部門的客戶透過 Dell 軟體與週邊裝置部門購買的無缺陷產品。這些產品可以在發票開具之日起的三十天之內退回，但要從退款中扣除百分之十五 (15%) 的再貯備費用。「完全滿意」退回規定和軟體與週邊裝置部門的退回規定不適用於 Dell | EMC 的儲存產品、EMC 品牌的產品或企業軟體。
- **改良的或以舊翻新的 Dell 品牌硬體產品與零件** — 所有改良或以舊翻新的 Dell 品牌伺服器與儲存產品可以在發票開具之日起的三十天之內退回。所有其他改良的或以舊翻新的 Dell 品牌硬體產品與零件可以在發票開具之日起的十四天之內退回。

若要退回產品，請在該產品的退回規定期限內向 Dell 發送電子郵件或致電 Dell 客戶服務部門，以獲得退回款項授權號碼。您必須獲得退回款項授權號碼，才能退回產品。請參閱第 113 頁上的「與 Dell 公司聯絡」（或 [www.dell.com/us/en/gen/contact.htm](http://www.dell.com/us/en/gen/contact.htm)）以尋求獲得客戶援助的相應聯絡資訊。

您必須在 Dell 發出退回款項授權號之日起的五天之內將產品寄至 Dell。同時您必須使用原有包裝將產品按原樣裝好退回至 Dell，並隨附產品出廠時所隨附的所有媒體、說明文件與其他項目，預付運送費用，並且支付運輸保險費用或承擔運送產品時遺失或損壞的風險。

## 適用於加拿大的有限保固條款

### 有限保固包含哪些內容？

此有限保固針對您（我們的最終使用者）的 Dell 品牌硬體產品（包括 Dell 品牌的顯示器、鍵盤和游標控制裝置 [ 滑鼠 ] 中的材料和工藝上的缺陷，提供維修服務。

### 此有限保固不提供哪些服務？

此有限保固不包括：

- 軟體（包括透過 Dell 工廠整合系統整合至 Dell 品牌硬體產品的作業系統和軟體）或軟體的重新載入
- 非 Dell 品牌的產品和附件
- 由以下原因引起的問題：
  - 外部原因，例如意外事故、濫用、誤用或電源問題
  - 未經 Dell 授權的維修
  - 違反產品說明的操作
  - 未能遵照產品說明或未能執行預防性維護措施
  - 使用非 Dell 提供的附件、零件或元件所導致的問題
- 服務標籤或序號遺失或變更的產品
- Dell 尚未收到付款的產品

此保固賦予您特定的法定權益，並且您還可以擁有其他權益，這些權益隨州的不同而有所差異。對於產品的故障及缺陷，Dell 的責任僅限於此保固聲明所述的維修和更換，保固期限為發票所示的期限。除此保固聲明中明確的保固之外，Dell 否認所有其他明確或默示的保固與條件契約，包括但不限於為某一特定用途、法定或其他方面的商業及其適用性之默示保固和條件契約。某些州不允許對某些默示保固或條件契約有除外責任條款，亦不允許對默示保固或條件契約之期限有所限制。因此，上述的除外責任條款及限制可能不適用於您。

Dell 不會接受此保固聲明之外的任何責任，也不會對特殊、間接、相因或偶發損壞負責，包括但不限於第三方向您提出的損壞索賠、產品無法使用、資料或軟體遺失等責任。對於要求索賠的產品，Dell 所付金額不會超過購買該產品時的價格。這是 Dell 負責支付的最大數額。

某些州不允許針對特殊、間接、偶發或相因損壞有除外責任條款或限制，因此上述限制或除外責任條款可能不適用於您。

### 此有限保固的期限為多久？

此有限保固的期限標示在您的發票上，但 Dell 品牌的電池之有限保固期限僅為一年，Dell 品牌放映機上的電燈之有限保固期限僅為九十天。此有限保固自發票開具之日起生效。如果 Dell 維修或更換保固產品或任何零件，其保固期限不會延長。Dell 可能會酌情變更有限保固的條款及可用性，但任何變更均無追溯性（即僅購買產品時實施的保固條款適用於您的產品）。

### 需要保固服務時應如何做？

在保固期終止之前，請使用下表中列出的相關電話號碼致電 Dell。並請準備好您的 Dell 服務標籤號碼或可用的訂購號碼。

<b>個別家庭用戶；家庭辦公室及小型企業客戶：</b>	
技術支援和客戶服務	1-800-847-4096
<b>中型、大型或全球商業客戶；政府、教育和醫療機構客戶； 增值經銷商 (VAR)：</b>	
技術支援	1-800-387-5757
客戶服務	1-800-326-9463
<b>政府或教育機構客戶，或透過員工購買計畫購買電腦的個別家庭用戶：</b>	
技術支援	1-800-387-5757
客戶服務	1-800-326-9463 (8221 為適用於個別用戶的分機號碼)
Dell 品牌的記憶體	1-888-363-5150

## Dell 將做些什麼？

**在所有有限保固的第一年內：**在所有有限保固的第一年內，Dell 將維修退回 Dell 並且經證實材料或工藝上有缺陷的任何 Dell 品牌硬體產品。如果 Dell 不能維修此產品，則會使用新的或以舊翻新的同等產品進行更換。

在您與 Dell 公司聯絡時，Dell 將發出一個退回材料授權號碼，在退回產品時需隨附此號碼。您必須用原來的包裝或類似的包裝將產品裝好寄回 Dell、預付運送費用並為貨品投保，否則就要承擔貨物在運送途中遺失或損壞的風險。Dell 會將維修或更換產品寄回給您。如果您的地址在加拿大，Dell 將支付維修或更換產品的運送費用。否則，Dell 將以對方付費的方式運送產品。

如果 Dell 確定此問題不在保固範圍之內，我們將通知您採用以收費為基礎的其他服務方式。

**註：**在運送產品至 Dell 之前，請確定已備份硬碟機及產品中任何其他儲存裝置的資料。刪除所有機密、私有或個人資訊以及取出抽取式媒體，例如軟式磁碟、CD 或 PC 卡。Dell 對您的任何機密、私有或個人資訊，遺失或損毀的資料，損壞或遺失的抽取式媒體概不負責。

**在所有有限保固第一年之後的剩餘年限內：**如果 Dell 認為產品需要更換，我們將使用新的或以舊翻新的零件來更換任何有故障的零件。在與 Dell 公司聯絡時，我們將在您要求更換零件時向您詢問有效的信用卡號碼。但是，只要您在 Dell 寄送更換零件後的三十天內退回原有零件，Dell 將不收取更換零件的費用。如果 Dell 在三十天內未收到原有零件，我們將以此零件的目前標準價格從您的信用卡上支取費用。

如果您的地址在加拿大，Dell 將支付零件的運費。否則，Dell 將以對方付費的方式運送零件。Dell 寄出更換零件時，也會提供一個已預付運費的容器，方便您將被更換的舊零件退回 Dell。

**註：**在您更換零件之前，請確定備份硬碟機及產品中任何其他儲存裝置的資料。Dell 對遺失或損壞的資料概不負責。

## 如果我已購買現場服務合約該如何？

如果您與 Dell 簽訂服務合約，我們將按照服務合約的條款為您提供服務。請參閱此合約，以瞭解有關如何獲得服務的詳細資訊。Dell 的服務合約可在線上 ([www.dell.ca](http://www.dell.ca)) 找到，或撥打 1-800-847-4096 致電客戶關懷中心獲取。如果您透過 Dell 購買了與 Dell 第三方服務供應商的服務合約，請參閱該合約（隨發票郵寄給您），以獲得有關如何獲取服務的詳細資訊。

## Dell 將如何維修產品？

在進行保固維修與更換零件和系統時，Dell 會使用由不同製造廠商所生產的新零件和以舊翻新的零件。以舊翻新的零件和系統是退回至 Dell 的零件或系統，有些是客戶從未使用過的零件或系統。所有零件和系統均已進行品質檢查與測試。更換零件和系統將包括在您購買的 Dell 產品的剩餘有限保固期內。所有從維修產品中取出的零件皆歸 Dell 所有。

## 如果我不滿意，應該做些什麼？

Dell 深信可以為客戶提供優質的服務。如果在有限保固期內您對服務不滿意，請與 Dell 公司聯絡。對於有限保固方面的問題，Dell 認為最佳的解決方式就是雙方協作解決。如果您在協商後仍不滿意，Dell 認為仲裁是解決此類問題的最快捷方式。因此，由於此有限保固、對於它的解釋或違反、終止或有效性問題以及由此有限保固產生的關係（包括適用法律最大允許範圍內的與第三方的關係）、Dell 的廣告或任何相關的購買而對 Dell 提出的任何索賠、糾紛或爭議（無論是關於合約、侵權，或是先前存在、目前存在或將來存在，且包含法規、普通法、蓄意侵權與合理索賠），將在當時有效的程序法典下，透過全國仲裁論壇 (NAF) 掌管的具有約束力的仲裁作出最終的專門裁定（可存取網際網路 [[www.arb-forum.com/](http://www.arb-forum.com/)] 或撥打 1-800-474-2371 電話來查詢相關資訊）。仲裁僅限於解決客戶與 Dell 之間的糾紛或爭議。仲裁者的任何裁決將是最終裁決，它對當事人各方均有約束力，並有可能成為任何具有法定裁判權的法院之裁決。NAF (P.O. Box 50191, Minneapolis, MN 55405) 可提供相關資訊，並可將聲明歸檔。



## 有限保固是否可以轉讓？

如果目前的擁有者已轉讓系統的擁有權並且向 Dell 作了轉讓記錄，則系統的有限保固可以轉讓。Dell 品牌的記憶體之有限保固不可轉讓。透過訪問 Dell 的 Web 站台，您可以記錄轉讓內容：

- 如果您是個別家庭用戶，請訪問 [www.dell.com/us/en/dhs/topics/sbtopic\\_016\\_ccare.htm](http://www.dell.com/us/en/dhs/topics/sbtopic_016_ccare.htm)
- 如果您是家庭辦公室、小型、中型、大型或全球商業客戶，請訪問 [www.dell.com/us/en/biz/topics/sbtopic\\_ccare\\_nav\\_016\\_ccare.htm](http://www.dell.com/us/en/biz/topics/sbtopic_ccare_nav_016_ccare.htm)
- 如果您是政府、教育、醫療機構客戶，或是透過員工購買計畫購買產品的個別家庭用戶，請訪問 [www.dell.com/us/en/pub/topics/sbtopic\\_016\\_ccare.htm](http://www.dell.com/us/en/pub/topics/sbtopic_016_ccare.htm)

如果您無法存取網際網路，請撥打 1-800-326-9463 致電 Dell 公司。

## 「完全滿意」退回規定

如果您是直接從 Dell 公司購買新產品的最終使用者，則可以在收到產品後的 30 天內將其退回 Dell 公司，以獲得全額退款。如果您是從 Dell 公司購買改良或以舊翻新產品的最終使用者，則可以在發票開具之日起的 14 天內將其退回 Dell 公司，以獲得全額退款。對於上述任何一種情況，退款將不包括發票上列出的運送及處理費用，並要扣除百分之十五 (15%) 的再貯備費用，除非法律禁止。如果您的機構向 Dell 購買產品時簽署了書面協議，協議中可能會有不同的產品退還條款。

若要退回產品，您必須致電 Dell 客戶服務部門 (1-800-387-5759)，以獲得一個退回款項授權號碼。若要加快退款進程，Dell 希望您能在 Dell 發出退回款項授權號碼五天之內，使用原來的包裝將產品退回給 Dell。您還必須預付運送費用並為貨物投保，否則就要承擔運送時遺失或損壞的風險。如果您要退回軟體，只有在軟式磁碟或 CD 的包裝封條未被打開的情況下才能得到退款。退回的產品必須保持原樣，所有的手冊、軟式磁碟、CD、電源線以及所有產品包括的其他項目，均應一併退回。對於要退回由 Dell 安裝的應用程式或作業系統軟體並要得到退款的客戶，必須將整個系統，連同出廠時所有原裝的媒體和說明文件一併退回。

「完全滿意」退回規定不適用於 Dell | EMC 儲存裝置，也不適用於透過 Dell 的軟體與週邊裝置部門購買的產品。對於這些產品，請參閱 Dell 的軟體與週邊裝置部門當時的退回規定（請參閱下一節「Dell 軟體與週邊裝置」）。

## Dell 軟體與週邊裝置

### 第三方軟體與週邊裝置產品

與其他軟體與週邊裝置的經銷商一樣，Dell 並不保固第三方產品。第三方軟體與週邊裝置產品的保固僅由原始製造廠商或出版商提供。第三方製造廠商的保固根據產品的不同而有所差異。請參閱您產品的說明文件，以獲得特定的保固資訊。亦可從製造廠商或出版商處獲得更多資訊。

雖然 Dell 提供多種軟體與週邊裝置產品，但並不專門測試或保證它提供的所有產品均能與任何或所有型號的 Dell 電腦配合使用，亦不測試或保證所銷售的所有產品均能與目前數百種不同品牌的電腦配合使用。如果您有關於相容性方面的問題，Dell 建議並鼓勵您與第三方軟體和週邊裝置產品製造廠商或出版商直接聯絡。

## Dell 品牌的週邊裝置產品

Dell 對新 Dell 品牌的週邊裝置產品（將 Dell 列示為製造廠商的產品，如顯示器、電池、記憶體、塢接站以及放映機）提供有限保固。若要確定您購買的產品適用於何種有限保固，請參閱 Dell 發票和 / 或產品隨附的產品說明文件。有關 Dell 有限保固的說明在前面的章節中已有所介紹。

### 退回規定

如果您是從 Dell 公司直接購買 Dell 軟體和週邊裝置產品的最終使用者，則可以在發票開具之日起 30 天內，將 Dell 軟體和週邊裝置產品保持原樣退回至 Dell，以獲得全額退款（如果已付款）。此退款並不包括發票上所示的任何運費及處理費用，這些費用由您承擔。

若要退回產品，您必須致電 Dell 客戶服務部門 (1-800-387-5759)，以獲得一個退回款項授權號碼。您必須用原始製造廠商的包裝（須保持原樣）將 Dell 軟體和週邊裝置產品裝好寄回 Dell、預付運送費用，並為貨品投保，否則就要承擔貨物在運送途中遺失或損壞的風險。

為符合退款或更換產品的要求，退回的產品必須保持原樣，軟體產品必須尚未開啓，產品隨附的所有手冊、軟式磁碟、CD、電源線以及其他項目均應一併退回。

## 一年最終使用者製造廠商保證（僅限於拉丁美洲和加勒比海地區）

### 保證

Dell Computer Corporation（「Dell」）根據以下條款，向最終使用者保證，自最初購買日期算起一年內，拉丁美洲或加勒比海地區的最終使用者從 Dell 公司或經授權的 Dell 分銷商處購買的其品牌的硬體產品，不會有材料、工藝與影響正常使用的設計上的缺陷。Dell 將根據正當的產品要求，選擇免費維修或更換產品。所有從維修產品中取出的零件皆歸 Dell 所有。在維修和更換產品時，Dell 使用不同製造廠商生產的新零件和改良的零件。

### 除外責任條款

此保證並不適用於以下原因所造成的缺陷：不正確或不適當的安裝、使用或維護；未經授權的第三方或最終使用者擅自更正或修改；有意或無意的損壞；或正常的損耗。

### 提出要求

拉丁美洲或加勒比海地區的客戶必須在保固期內聯絡 Dell 銷售點以提出要求。最終使用者務必提供購買證明（銷售者姓名和地址、購買日期、型號和序號、客戶姓名和地址）以及故障發生時的徵狀和組態之詳細資料，包括使用的週邊裝置和軟體。否則，Dell 可能會拒絕保證要求。診斷出保固缺陷後，Dell 將作出安排並支付產品寄至 Dell 維修 / 更換中心以及從該中心寄出的基本運費與保險費。最終使用者務必確保按照上述細節，使用原來或類似的保護包裝將故障產品與清單包裝好，並隨附 Dell 提供給最終使用者的退回號碼。

### 限制與法定權限

除上述明確規定以外，Dell 不作任何其他保固、保證或類似聲明，並且在法律完全允許的情況下此保證可取代所有其他保證。在沒有適用法規的情況下，此保證是 Dell 或其任何子公司向最終使用者提供的唯一且專有的補救辦法，Dell 及其任何子公司對於由於疏忽、違反合約或任何其他方式造成的營利或合約損失、任何其他偶發或間接的損失概不負責。

此保證不會損害或影響最終使用者的法定權利，以及 / 或最終使用者與 Dell 和 / 或任何其他銷售商簽訂的其他合約所規範的權利。

**Dell World Trade LP**

One Dell Way, Round Rock, TX 78682, USA

**Dell Computadores do Brasil Ltda (CNPJ No. 72.381.189/0001-10)/**

**Dell Commercial do Brasil Ltda (CNPJ No. 03 405 822/0001-40)**

Avenida Industrial Belgraf, 400

92990-000 - Eldorado do Sul – RS - Brasil

**Dell Computer de Chile Ltda**

Coyancura 2283, Piso 3- Of.302,

Providencia, Santiago - Chile

**Dell Computer de Colombia Corporation**

Carrera 7 #115-33 Oficina 603

Bogota, Colombia

**Dell Computer de Mexico SA de CV**

Paseo de la Reforma 2620 - 11°Piso

Col. Lomas Altas

11950 México, D.F.



# 索引

## 英文字母

BIOS, 108

CD-RW 光碟機

Easy CD Creator Basic, 36

空白光碟, 36

修正問題, 77

複製 CD, 35

Dell 支援規定, 111

Dolby 耳機

設定, 59

IRQ 衝突, 86

PC 卡

修正問題, 78

RAM。請參閱記憶體

ResourceCD, 84

Windows XP

重新安裝, 90

裝置驅動程式回復, 84

說明, 64

## 四畫

手掌墊, 94

## 六畫

「如何使用」說明檔

存取, 64

印表機

USB, 32

安裝, 31

並列, 31

連接, 31

纜線, 31

字元

未預期的, 74

安全指示, 9

健康考量, 15

## 七畫

弄濕的電腦, 81

系統設定程式, 108

系統還原, 87

## 九畫

保固, 131

故障排除

CD-RW 光碟機停止寫入, 77

PC 卡問題, 78

外接式鍵盤問題, 73

未預期字元, 74

印表機問題, 70

弄濕的電腦, 81

掃描器問題, 72

啟動時的錯誤訊息, 66

故障排除 (續)

無法儲存至軟式磁碟, 74

硬體和軟體不相容問題, 86

程式停止回應, 80

程式當機, 80

跌落或損壞的電腦, 82

電子郵件問題, 81

電源問題, 64

磁碟機問題, 74

網路問題, 78

影像和顯示幕問題, 67

數據機與網際網路的連接

問題, 71

錯誤訊息, 79

聲音和喇叭問題, 69

藍色螢幕, 80

關於, 62

觸控墊或滑鼠問題, 72

紅外線感應器

啓用, 46

重新安裝

驅動程式, 84

## 十畫

記憶體

卸下, 96

新增, 95

訊息

啓動, 66

## 十一畫

規格, 102

設定值

系統設定程式, 108

軟式磁碟機

修正問題, 74

軟體

重新安裝軟體, 84

修正問題, 80

## 十二畫

尋找解決方案, 62

硬碟機

更換, 98

防止損壞, 99

退回 Dell, 100

程式

修正問題, 80

無回應, 80

當機, 80

## 十三畫

塢接裝置, 59

損壞的電腦

測試, 82

當機, 80

電子郵件

修正問題, 81

電池, 64

電視

連接, 47

電源

保護裝置, 59

修正問題, 64

關閉, 38

電腦

規格, 102

當機, 80

錯誤訊息, 66

關閉, 38

## 十四畫

磁碟機

更換, 98

修正問題, 74

網路

修正問題, 78

設定塢接裝置, 59

網際網路連線

修正問題, 71

設定, 34

選項, 34

關於, 34

說明檔

存取, 64

## 十五畫

衝突

解決軟體和硬體不相容  
問題, 86

## 十六畫

錯誤訊息

啓動, 66

## 十七畫

聯絡號碼, 113

鍵台

數字, 41

鍵盤

未預期字元, 74

快速鍵, 42

修正問題, 73-74

## 十九畫

關閉電腦, 38

關機, 38

## 二十畫

觸控墊, 44

觸控墊和觸控桿

自訂, 45

## 二十一畫

驅動程式

重新安裝, 84

裝置驅動程式回復, 84

關於, 83